

ФЕДЕРАЛЬНОЕ АГЕНТСТВО ПО ОБРАЗОВАНИЮ  
ГОСУДАРСТВЕННОЕ ОБРАЗОВАТЕЛЬНОЕ УЧРЕЖДЕНИЕ  
ВЫСШЕГО ПРОФЕССИОНАЛЬНОГО ОБРАЗОВАНИЯ  
«САМАРСКИЙ ГОСУДАРСТВЕННЫЙ АЭРОКОСМИЧЕСКИЙ  
УНИВЕРСИТЕТ имени академика С.П.КОРОЛЕВА»

ЭЛЕМЕНТЫ ВЕКТОРНОГО АНАЛИЗА  
В ЗАДАЧАХ И УПРАЖНЕНИЯХ

*Утверждено Редакционно-издательским советом университета  
в качестве методических указаний*

САМАРА  
Издательство СГАУ  
2008

УДК 514.742.4 (075)

Рецензент канд. техн. наук, доц. Н. Л. А к с е н о в а

**Элементы векторного анализа в задачах и упражнениях:** метод. указания / сост.: Л. Г. Зубрина, Н.Ю. Поникарова. - Самара: Самар. гос. аэрокосм. ун-т, 2008. – 52 с.

Содержат краткие теоретические сведения, задачи для проведения практических занятий, выполнения домашних заданий, варианты контрольной работы по векторному анализу. Приведены примеры решения типовых задач.

Методические указания выполнены на кафедре высшей математики и предназначены для студентов второго курса Самарского государственного аэрокосмического университета.

УДК 514.742.4 (075)

© Самарский государственный  
аэрокосмический университет, 2008

## Содержание

1. Скалярное поле. Производная по направлению. Градиент .....	4
2. Криволинейный интеграл по длине дуги и его вычисление .....	12
3. Приложения криволинейного интеграла по длине дуги .....	14
4. Поверхностный интеграл по площади поверхности .....	18
5. Векторное поле. Векторные линии .....	23
6. Поток векторного поля .....	25
7. Дивергенция векторного поля. Формула Гаусса – Остроградского .....	29
8. Криволинейный интеграл по координатам и его вычисление .....	33
9. Работа, циркуляция, ротор векторного поля. Формулы Грина и Стокса .....	35
10. Потенциальное векторное поле. Независимость криволинейного интеграла от пути интегрирования ....	43
11. Оператор Гамильтона. Дифференциальные операции второго порядка .....	49
Варианты для подготовки к контрольной работе .....	51
Список литературы .....	52

## 1. Скалярное поле. Производная по направлению. Градиент

Скалярным полем называется плоская или пространственная область, с каждой точкой  $M$  которой связано определенное значение некоторой скалярной физической величины  $U = U(M)$ .

Задание скалярного поля равносильно заданию скалярной функции  $U = U(M)$ . Функция плоского скалярного поля зависит от двух переменных  $U = U(x, y)$ , а функция скалярного поля в пространстве зависит от трех переменных  $U = U(x, y, z)$ .

Геометрической характеристикой скалярных полей являются линии и поверхности уровня.

Линия уровня плоского скалярного поля определяется уравнением  $U(x, y) = C$ , а уравнение поверхности уровня пространственного скалярного поля имеет вид  $U(x, y, z) = C$ , где  $C$  – произвольное действительное число.

Производная скалярного поля  $U = U(x, y, z)$  по направлению  $\bar{\ell} = \ell_x \bar{i} + \ell_y \bar{j} + \ell_z \bar{k}$  вычисляется по формуле

$$\frac{\partial U}{\partial \ell} = \frac{\partial U}{\partial x} \cos \alpha + \frac{\partial U}{\partial y} \cos \beta + \frac{\partial U}{\partial z} \cos \gamma,$$

где  $|\bar{\ell}| = \sqrt{\ell_x^2 + \ell_y^2 + \ell_z^2}$  – длина вектора  $\bar{\ell}$ ,

$$\cos \alpha = \frac{\ell_x}{|\bar{\ell}|}, \quad \cos \beta = \frac{\ell_y}{|\bar{\ell}|}, \quad \cos \gamma = \frac{\ell_z}{|\bar{\ell}|} \quad \text{– направляющие косинусы.}$$

Абсолютная величина  $\left| \frac{\partial U}{\partial \ell} \right|$  определяет скорость изменения скалярного поля в точке  $M$ , а ее знак – характер его изменения (возрастания или убывания).

Градиентом скалярного поля  $U = U(x, y, z)$  в точке  $M$  называется вектор

$$\text{grad } U = \frac{\partial U}{\partial x} \bar{i} + \frac{\partial U}{\partial y} \bar{j} + \frac{\partial U}{\partial z} \bar{k}.$$

Направление градиента совпадает с направлением нормали к поверхности уровня, проходящей через точку  $M$  в сторону возрастания функции скалярного поля.

Единичный вектор градиента  $\bar{1}_{gradU} = \frac{gradU}{|gradU|}$  является направлением наибыстрейшего возрастания функции скалярного поля  $U = U(x, y, z)$ .

Из всех производных функции скалярного поля  $U = U(x, y, z)$ , взятых по различным направлениям, наибольшее значение имеет производная по направлению градиента скалярного поля:

$$\max \frac{\partial U}{\partial \ell} = \frac{\partial U}{\partial gradU} = |gradU| = \sqrt{\left(\frac{\partial U}{\partial x}\right)^2 + \left(\frac{\partial U}{\partial y}\right)^2 + \left(\frac{\partial U}{\partial z}\right)^2}.$$

Длина градиента равна наибольшей скорости изменения скалярного поля  $U = U(x, y, z)$  в точке  $M$ .

Аналогично определяются производные по направлению и градиент для плоских и  $n$ -мерных скалярных полей.

1. Определить линии уровня скалярного поля  $z = x^2 + y^2$ .

*Решение:* Линии уровня скалярного поля  $z = z(x, y)$  определяются уравнением  $z(x, y) = C$ , где  $C = const$ , то есть  $x^2 + y^2 = C$  ( $C \geq 0$ ).

Следовательно, линиями уровня данного плоского скалярного поля являются концентрические окружности с центром в начале координат.

В частности, при  $C = 0$  получаем точку  $O(0,0)$ . Линиями уровня на плоскости  $xOy$  являются проекции линий, которые получаются в пересечении параболоида вращения  $z = x^2 + y^2$  с плоскостями  $z = C$  (рис.1).



Рис.1

2. Дано скалярное поле  $U = x^2z + 3x^3y + 5yz^2$ . Вычислить производную функции скалярного поля в точке  $M_0(1, -4, 3)$  в направлении вектора  $\overline{AB}$ , где  $A(1, 2, 3)$  и  $B(3, 3, 1)$ .

Решение: Производная функции скалярного поля  $U = U(x, y, z)$  по направлению  $\overline{\ell} = (\ell_x, \ell_y, \ell_z)$  вычисляется по формуле

$$\frac{\partial U}{\partial \ell} = \frac{\partial U}{\partial x} \cos \alpha + \frac{\partial U}{\partial y} \cos \beta + \frac{\partial U}{\partial z} \cos \gamma,$$

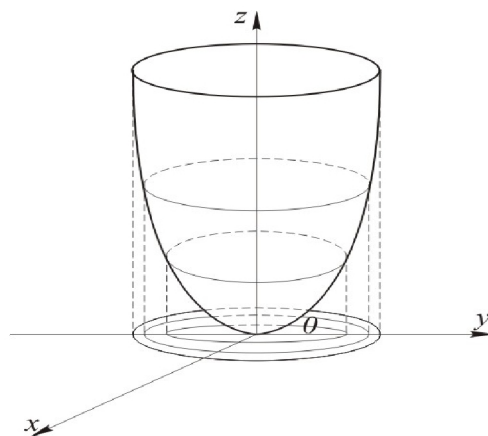
где  $\cos \alpha = \frac{\ell_x}{|\ell|}$ ,  $\cos \beta = \frac{\ell_y}{|\ell|}$ ,  $\cos \gamma = \frac{\ell_z}{|\ell|}$ .

По условию задачи  $\overline{\ell} = \overline{AB} = (2, 1, -2)$ .

Тогда  $|\overline{\ell}| = \sqrt{2^2 + 1^2 + (-2)^2} = 3$ ,  $\cos \alpha = \frac{2}{3}$ ,  $\cos \beta = \frac{1}{3}$ ,  $\cos \gamma = -\frac{2}{3}$ .

Найдем частные производные функции скалярного поля и вычислим их значения в точке  $M_0(1, -4, 3)$ :

$$\frac{\partial U}{\partial x} = 2xz + 9x^2y, \quad \left. \frac{\partial U}{\partial x} \right|_{M_0} = -30,$$

$$\frac{\partial U}{\partial y} = 3x^3 + 5z^2, \quad \left. \frac{\partial U}{\partial y} \right|_{M_0} = 48,$$

$$\frac{\partial U}{\partial z} = x^2 + 10yz, \quad \left. \frac{\partial U}{\partial z} \right|_{M_0} = -119.$$

Подставляя найденные значения частных производных и направляющих косинусов в  $\frac{\partial U}{\partial \ell}$ , найдем производную функции скалярного поля в точке  $M_0$

в направлении вектора  $\overline{\ell} = \overline{AB}$ :

$$\left. \frac{\partial U}{\partial \ell} \right|_{M_0} = (-30) \cdot \frac{2}{3} + 48 \cdot \frac{1}{3} + (-119) \cdot \left(-\frac{2}{3}\right) = \frac{226}{3}.$$

Так как  $\left. \frac{\partial U}{\partial \ell} \right|_{M_0} > 0$ , то функция поля в точке  $M_0$  в направлении вектора  $\overline{AB}$  возрастает.

**3.** Найти скорость и направление наибыстрейшего возрастания функции  $z = x y z$  в точке  $M_0(1, 2, -2)$ .

*Решение:* Направление градиента в точке  $M_0$  есть направление наибыстрейшего возрастания функции поля в этой точке. Наибольшая скорость изменения поля в данной точке определяется по формуле

$$\max \frac{\partial U}{\partial \ell} = \frac{\partial U}{\partial \text{grad}U} = | \text{grad}U(M_0) |,$$

где  $\text{grad}U = \frac{\partial U}{\partial x} \bar{i} + \frac{\partial U}{\partial y} \bar{j} + \frac{\partial U}{\partial z} \bar{k}$ .

Найдем частные производные функции поля в точке  $M_0(1, 2, -2)$ :

$$\left. \frac{\partial U}{\partial x} \right|_{M_0} = yz|_{M_0} = -4, \quad \left. \frac{\partial U}{\partial y} \right|_{M_0} = xz|_{M_0} = -2, \quad \left. \frac{\partial U}{\partial z} \right|_{M_0} = xy|_{M_0} = 2.$$

Следовательно,  $\text{grad}U(M_0) = -4\bar{i} - 2\bar{j} + 2\bar{k}$ .

Скорость наибыстрейшего возрастания функции поля в точке  $M_0$

$$\max \frac{\partial U}{\partial \ell} = \sqrt{16 + 4 + 4} = 2\sqrt{6}.$$

Она достигается в направлении вектора

$$\bar{l}_{\text{grad}U(M_0)} = \frac{\text{grad}U(M_0)}{|\text{grad}U(M_0)|} = -\frac{2}{\sqrt{6}}\bar{i} - \frac{1}{\sqrt{6}}\bar{j} + \frac{1}{\sqrt{6}}\bar{k}.$$

**4.** Построить графики и линии уровня следующих функций:

$$1) \quad z = x + y - 1; \quad 2) \quad z = 4 - x^2 - y^2.$$

**Ответ:** 1) плоскость, линии уровня – прямые, параллельные прямой  $x + y = 0$ ;

2) параболоид вращения, линии уровня – концентрические окружности с центром в начале координат.

5. Найти поверхности уровня для следующих скалярных полей:

1)  $U = x + y + z$ ;      2)  $U = x^2 + y^2 + z^2$ ;      3)  $U = 5^{2x+3y-z}$ .

Ответ: 1) плоскости  $x + y + z = C$ ;

2) концентрические сферы с центром в начале координат  $x^2 + y^2 + z^2 = C$ ;

3) плоскости  $2x + 3y - z = C$ .

6. Дано скалярное поле  $U = x^2 + 2y^2 + 3z^2$ .

1) Написать уравнение поверхности уровня, проходящей через точку  $M(2,1,1)$ .

2) Найти модуль и направление градиента скалярного поля в точке  $M$ .

3) Вычислить производную поля в точке  $M$  по направлению радиуса-вектора точки  $M$ .

4) Найти производную поля в точке  $M$  по направлению внешней нормали к поверхности уровня.

Ответ: 1)  $x^2 + 2y^2 + 3z^2 = 9$ ;

2)  $|\text{grad } U(M)| = 2\sqrt{17}$ ,       $\bar{l}_{\text{grad } U(M)} = \frac{2\bar{i} + 2\bar{j} + 3\bar{k}}{\sqrt{17}}$ ;

3)  $\left. \frac{\partial U}{\partial r} \right|_M = 3\sqrt{6}$ ;      4)  $\left. \frac{\partial U}{\partial n} \right|_M = 2\sqrt{17}$ .

7. Найти производную скалярного поля  $U(M) = y^2z - 2xyz + z^2$  в точке  $M_0(3,1,1)$  по направлению вектора  $\bar{\ell}$ , если  $\bar{\ell}$  образует с координатными осями острые углы  $\alpha$ ,  $\beta$ ,  $\gamma$ , причем  $\alpha = \frac{\pi}{3}$ ,  $\beta = \frac{\pi}{4}$ . Установить характер изменения скалярного поля в данном направлении.

Ответ:  $\left. \frac{\partial U}{\partial \ell} \right|_{M_0} = -\frac{5 + 4\sqrt{2}}{2}$ .

Скалярное поле  $U(M)$  убывает в направлении вектора  $\bar{\ell}$ .



8. Найти производную поля  $U(M)$  в точке  $M_0$  по направлению, идущему от этой точки к точке  $M_1$ , если

1)  $U(M) = x^2 y - x y z + z^3$ ,  $M_0(1, 1, 2)$ ,  $M_1(3, -1, 3)$ ;

2)  $U(M) = x^2 + y^2 - 3x + 2y$ ,  $M_0(0, 0, 0)$ ,  $M_1(3, 4, 0)$ .

**Ответ:** 1)  $\left. \frac{\partial U}{\partial \ell} \right|_{M_0} = \frac{13}{3}$ ; 2)  $\left. \frac{\partial U}{\partial \ell} \right|_{M_0} = -\frac{1}{5}$ .

9. Найти производную поля  $U(M) = x y^2 + z^2 - x y z$  в точке  $M_1(1, 1, 2)$  в направлении, образующем с осями координат углы  $60^\circ, 45^\circ, 60^\circ$ .

**Ответ:**  $\left. \frac{\partial U}{\partial \ell} \right|_{M_1} = 1$ .

10. Установить характер роста скалярного поля  $U = 5x^2 y z - 7x y^2 z + 5x y z^2$  в направлении вектора  $\vec{a} = 8\vec{i} - 4\vec{j} + 8\vec{k}$  в точке  $M(1, 1, 1)$ . Найти величину скорости изменения данного скалярного поля.

**Ответ:**  $\left. \frac{\partial U}{\partial a} \right|_M = 12$ . Скалярное поле возрастает в направлении вектора  $\vec{a}$ .

11. Найти градиент скалярного поля  $U = |\vec{r}|$ , где  $\vec{r} = x\vec{i} + y\vec{j} + z\vec{k}$ , и модуль градиента в произвольной точке  $M$ .

**Ответ:**  $grad U = \frac{\vec{r}}{|\vec{r}|}$ ,  $|grad U| = 1$ .

12. Найти градиент скалярного поля  $U = 3x^2 y - 3x y^3 + y^4$  в точке  $M(1, 2, 0)$ .

**Ответ:**  $grad U = -12\vec{i} - \vec{j}$ .

13. Убедиться в ортогональности поверхностей уровня следующих полей:

1)  $U = x^2 + y^2 - z^2$ ,  $V = xz + yz$ ;

2)  $U = x^2 + y^2 - 2z^2$ ,  $V = x y z$ .

14. Найти угол между градиентами поля  $U = x^2 + 2y^2 - z^2$  в точках  $M_1(2, 3, -1)$  и  $M_2(1, -1, 2)$ .

Ответ:  $\cos \varphi = -\frac{4}{\sqrt{41}}$ .

15. Найти угол между градиентами функций  $U = \sqrt{x^2 + y^2 + z^2}$  и  $V = \ln(x^2 + y^2 + z^2)$  в точке  $M(0, 0, 1)$ .

Ответ:  $\varphi = 0$ .

16. Найти  $\text{grad}(\bar{c}\bar{r})$ ,  $\text{grad} x r$ , где  $\bar{r} = x\bar{i} + y\bar{j} + z\bar{k}$ ,  $r = |\bar{r}|$ ,  $\bar{c} = m\bar{i} + n\bar{j} + p\bar{k}$ .

Ответ:  $\text{grad}(\bar{c}\bar{r}) = \bar{c}$ ,  $\text{grad} x r = x \text{grad} r + r \text{grad} x$ .

17. Найти наибольшую скорость возрастания поля  $U = x^y - z$  в точке  $M_0(2, 2, 4)$ .

Ответ:  $\max \frac{\partial U}{\partial \ell} = |\text{grad} U(M_0)| = \sqrt{17 + 16 \ln^2 2}$ .

18. Найти скорость и направление быстрого возрастания функции  $U = x^2 y + y^2 z + z^2 x$  в точке  $M(2, 1, 2)$ .

Ответ:  $\max \frac{\partial U}{\partial \ell} = |\text{grad} U(M)| = \sqrt{209}$ ,  $\bar{1}_{\text{grad} U(M)} = \frac{8\bar{i} + 8\bar{j} + 9\bar{k}}{\sqrt{209}}$ .

19. Найти направление наибольшего изменения функции  $U = x \sin z - y \cos z$  в начале координат.

Ответ: отрицательная полуось  $Oy$ .

20. Найти единичный вектор нормали к поверхности уровня скалярного поля

$$U = x^2 + y^2 + z^2.$$

Ответ:  $\bar{1}_n = \frac{\bar{r}}{|\bar{r}|}$ .

21. Найти единичный вектор нормали к поверхности уровня скалярного поля

$U = x^2 + 2xy - 4yz$  в точке  $M_0(1, 1, -1)$ , направленный в сторону возрастания поля.

Ответ:  $\bar{1}_n = \frac{1}{\sqrt{17}}(2\bar{i} + 3\bar{j} - 2\bar{k})$ .

22. Найти производную поля  $U = xz^2 + 2yz$  в точке  $M_0(1, 0, 2)$  вдоль окружности  $\vec{r}(t) = (\cos t + 1)\vec{i} + (\sin t - 1)\vec{j} + 2\vec{k}$ .

Ответ:  $\left. \frac{\partial U}{\partial r} \right|_{M_0} = 4$ .

23. Найти производную поля  $U = 2(xy + z)$  по винтовой линии  $\vec{r}(t) = 2\cos t\vec{i} + 2\sin t\vec{j} + 2t\vec{k}$  в точке  $M_0(x(t_0), y(t_0), z(t_0))$ , соответствующей параметру  $t_0 = \frac{\pi}{2}$ .

Ответ:  $\left. \frac{\partial U}{\partial r} \right|_{M_0} = -\sqrt{2}$ .

24. Найти производную поля  $U = x^2 - y^2$  в точке  $M_0(1, 1)$  по направлению параболы  $y = x^2$ .

Ответ:  $\left. \frac{\partial U}{\partial r} \right|_{M_0} = -\frac{2}{\sqrt{5}}$ .

## 2. Криволинейный интеграл по длине дуги и его вычисление

Если  $L$  - дуга кусочно-гладкой кривой,  $U = f(x, y, z)$  - заданное на  $L$  скалярное поле и  $f(x, y, z)$  - непрерывная функция, то криволинейным интегралом по длине дуги называется предел интегральной суммы

$$\int_L f(x, y, z) d\ell = \lim_{\substack{\max \Delta \ell_i \rightarrow 0 \\ (n \rightarrow \infty)}} \sum_{i=1}^n f(x_i, y_i, z_i) \Delta \ell_i,$$

где  $n$  - число разбиений дуги  $L$  на частичные дуги длиной  $\Delta \ell_i$ ,

$C_i(x_i, y_i, z_i)$  - произвольные точки частичных дуг ( $i = 1, 2, 3, \dots, n$ ).

Криволинейный интеграл по длине дуги не зависит от направления пути интегрирования.

Вычисление криволинейного интеграла по длине дуги сводится к вычислению определенного интеграла.

1) Если дуга  $L$  задана в плоскости  $xOy$  явным уравнением  $y = y(x)$ , где  $a \leq x \leq b$ , то дифференциал длины дуги равен  $d\ell = \sqrt{1 + [y'_x]^2} dx$ .

Тогда 
$$\int_L f(x, y) d\ell = \int_a^b f[x, y(x)] \sqrt{1 + [y'_x]^2} dx.$$

2) Если дуга  $L$  задана в плоскости  $xOy$  явным уравнением  $x = x(y)$ , где  $c \leq y \leq d$ , то дифференциал длины дуги равен  $d\ell = \sqrt{1 + [x'_y]^2} dy$ .

Тогда 
$$\int_L f(x, y) d\ell = \int_c^d f[x(y), y] \sqrt{1 + [x'_y]^2} dy.$$

3) Если дуга  $L$  задана в пространстве параметрическими уравнениями  $x = x(t)$ ,  $y = y(t)$ ,  $z = z(t)$ ,  $t_0 \leq t \leq t_1$ , то  $d\ell = \sqrt{[x'(t)]^2 + [y'(t)]^2 + [z'(t)]^2} dt$ .

Тогда 
$$\int_L f(x, y, z) d\ell = \int_{t_0}^{t_1} f[x(t), y(t), z(t)] \sqrt{[x'(t)]^2 + [y'(t)]^2 + [z'(t)]^2} dt. \quad (1)$$

4) Если дуга  $L$  задана в плоскости  $xOy$  параметрическими уравнениями  $x = x(t)$ ,  $y = y(t)$ ,  $t_0 \leq t \leq t_1$ , то  $z = 0$ ,  $z'(t) = 0$  и формула (1) примет вид

$$\int_L f(x, y) d\ell = \int_{t_0}^{t_1} f[x(t), y(t)] \sqrt{[x'(t)]^2 + [y'(t)]^2} dt.$$

5) Если дуга  $L$  задана в полярных координатах уравнением  $\rho = \rho(\varphi)$ , где  $\alpha \leq \varphi \leq \beta$ , то дифференциал длины дуги  $d\ell = \sqrt{\rho^2 + (\rho'_\varphi)^2} d\varphi$ .

Тогда 
$$\int_L f(x, y) d\ell = \int_\alpha^\beta f(\rho \cos \varphi, \rho \sin \varphi) \sqrt{\rho^2 + (\rho'_\varphi)^2} d\varphi.$$

### 3. Приложения криволинейного интеграла по длине дуги

1. Длина дуги  $L$  равна:  $\ell = \int_L d\ell$ .

2. Масса дуги  $L$  с линейной плотностью  $\gamma = \gamma(x, y, z)$  равна:

$$m = \int_L \gamma(x, y, z) d\ell.$$

3. Статические моменты дуги  $L$  относительно координатных плоскостей:

$$M_{xy} = \int_L z \gamma(x, y, z) d\ell,$$

$$M_{xz} = \int_L y \gamma(x, y, z) d\ell,$$

$$M_{yz} = \int_L x \gamma(x, y, z) d\ell.$$

4. Координаты центра тяжести масс дуги  $L$ :

$$x_c = \frac{M_{yz}}{m}, \quad y_c = \frac{M_{xz}}{m}, \quad z_c = \frac{M_{xy}}{m}.$$

5. Моменты инерции дуги  $L$  относительно координатных плоскостей, координатных осей, начала координат:

$$I_{xy} = \int_L z^2 \gamma(x, y, z) d\ell,$$

$$I_x = \int_L (y^2 + z^2) \gamma(x, y, z) d\ell,$$

$$I_o = \int_L (x^2 + y^2 + z^2) \gamma(x, y, z) d\ell.$$

Аналогично записываются формулы для вычисления  $I_{xz}$ ,  $I_{yz}$ ,  $I_y$ ,  $I_z$ .

Если дуга  $L$  однородная, то в приведенных выше формулах следует положить  $\gamma(x, y, z) = 1$ .

Итак, с помощью криволинейного интеграла по длине дуги можно вычислить следующие геометрические и физические величины: длину дуги  $L$ , массу, статические моменты, координаты центра тяжести, моменты инерции материальной дуги  $L$  с линейной плотностью  $\gamma = \gamma(x, y, z)$ .

**25.** Найти массу дуги  $AB$  кривой  $y = \ln x$  от точки  $A(1, 0)$  до точки  $B(3, \ln 3)$ , если в каждой точке кривой линейная плотность пропорциональна квадрату абсциссы точки.

*Решение:* Применяя формулу для вычисления массы дуги  $m = \int_L \gamma(x, y, z) d\ell$

и учитывая, что  $\gamma(x, y, z) = kx^2$ , получим  $m = k \int_L x^2 d\ell$ .

Исходя из уравнения данной кривой  $y = \ln x$ , преобразуем криволинейный интеграл в определенный интеграл с переменной интегрирования  $x$ :

$$m = k \int_L x^2 d\ell = \left[ \begin{array}{c} y' = \frac{1}{x} \\ d\ell = \sqrt{1 + [y'_x]^2} dx = \sqrt{1 + \frac{1}{x^2}} dx \\ 1 \leq x \leq 3 \end{array} \right] = k \int_1^3 x^2 \sqrt{1 + \frac{1}{x^2}} dx =$$

$$= k \int_1^3 x^2 \sqrt{\frac{x^2 + 1}{x^2}} dx = \frac{k}{2} \int_1^3 (x^2 + 1)^{\frac{1}{2}} d(x^2 + 1) = \frac{k}{2} \cdot \frac{2(x^2 + 1)^{\frac{3}{2}}}{3} \Bigg|_1^3 = \frac{k}{3} (10\sqrt{10} - 2\sqrt{2}).$$

**26.** Найти длину дуги кривой  $x = e^t \cos t$ ,  $y = e^t \sin t$ ,  $z = e^t$ ,  $0 \leq t \leq \pi$ .

**Ответ:**  $\ell = \sqrt{3}(e^\pi - 1)$ .

**27.** Найти всю длину кардиоиды  $\rho = a(1 + \cos \varphi)$ .

**Ответ:**  $\ell = 8a$ .

**28.** Найти массу части окружности  $x^2 + y^2 = a^2$ , расположенной в первой четверти, если линейная плотность в каждой точке кривой равна квадрату ординаты этой точки.

**Ответ:**  $m = \frac{a^3 \pi}{4}$ .

29. Вычислить массу участка цепной линии  $y = \frac{1}{2}(e^x + e^{-x})$  между точками с абсциссами  $x_1 = 0$  и  $x_2 = 1$ , если плотность в каждой точке кривой обратно пропорциональна ординате точки, причем в точке  $(0, 1)$  плотность равна  $\gamma_0$ .

Ответ:  $m = \gamma_0$ .

30. Найти массу отрезка прямой, соединяющей точки  $O(0, 0)$  и  $A(1, 2)$ , если плотность  $\gamma(x, y) = \frac{1}{\sqrt{x^2 + y^2 + 4}}$ .

Ответ:  $m = \ln \frac{\sqrt{5} + 3}{2}$ .

31. Найти массу треугольника  $OAB$  с вершинами  $O(0, 0)$ ,  $A(1, 0)$ ,  $B(0, 1)$ , если плотность в каждой точке треугольника  $\gamma(x, y) = 2x + y$ .

Ответ:  $m = \frac{3}{2}(1 + \sqrt{2})$ .

32. Вычислить статические моменты относительно координатных плоскостей одного витка однородной винтовой линии  $x = a \cos t$ ,  $y = a \sin t$ ,  $z = ht$ ,  $0 \leq t \leq 2\pi$ .

Ответ:  $M_{xy} = 2\pi^2 h \sqrt{a^2 + h^2}$ ,  $M_{xz} = M_{yz} = 0$ .

33. Вычислить координаты центра тяжести однородной дуги астроида  $x = a \cos^3 t$ ,  $y = a \sin^3 t$ , расположенной в первом квадранте.

Ответ:  $x_c = \frac{2a}{5}$ ,  $y_c = \frac{2a}{5}$ .

34. Найти координаты центра тяжести первого витка винтовой линии  $x = 3 \cos t$ ,  $y = 3 \sin t$ ,  $z = 4t$ , если плотность распределения массы в каждой точке совпадает с ее аппликатой.

Ответ:  $x_c = 0$ ,  $y_c = -\frac{3}{\pi}$ ,  $z_c = \frac{16\pi}{3}$ .



**35.** Найти моменты инерции относительно координатных осей и начала координат четверти однородной окружности  $x = 2 \cos t$ ,  $y = 2 \sin t$ , лежащей в первом квадранте.

**Ответ:**  $I_x = I_y = 2\pi$ ,  $I_o = 4\pi$ .

**36.** Найти момент инерции относительно оси  $Oy$  дуги параболы  $y = \frac{x^2}{2}$ , лежащей между точками  $A\left(1, \frac{1}{2}\right)$  и  $B(2, 2)$ , если линейная плотность

$$\gamma(x, y) = \frac{y}{x^3}.$$

**Ответ:**  $I_y = \frac{5\sqrt{5} - 2\sqrt{2}}{6}$ .

**37.** Найти момент инерции относительно оси  $Ox$  однородной астроида  $x = a \cos^3 t$ ,  $y = a \sin^3 t$ , расположенной в первой четверти.

**Ответ:**  $I_x = \frac{3a^3}{8}$ .

#### 4. Поверхностный интеграл по площади поверхности

Если  $\sigma$  - кусочно-гладкая поверхность,  $U = f(x, y, z)$  - заданное на поверхности  $\sigma$  скалярное поле,  $f(x, y, z)$  - непрерывная функция, то поверхностным интегралом по площади поверхности называется предел интегральной суммы

$$\iint_{\sigma} f(x, y, z) d\sigma = \lim_{\substack{\max d_i \rightarrow 0 \\ (n \rightarrow \infty)}} \sum_{i=1}^n f(x_i, y_i, z_i) \Delta\sigma_i,$$

где  $n$  - число разбиений поверхности  $\sigma$  на частичные поверхности с площадями  $\Delta\sigma_i$ , диаметрами  $d_i$ ;  $C_i(x_i, y_i, z_i)$  - произвольные точки частичных поверхностей;  $f(x_i, y_i, z_i)$  - значения функции  $U = f(x, y, z)$  в произвольных точках  $C_i(x_i, y_i, z_i)$ ,  $i = 1, 2, 3, \dots, n$ .

Значение этого интеграла не зависит от выбора стороны поверхности  $\sigma$ , по которой производится интегрирование.

Вычисление поверхностного интеграла по площади поверхности сводится к вычислению двойного интеграла. Если поверхность  $\sigma$  задана уравнением  $z = z(x, y)$ , поверхность  $\sigma$  однозначно проектируется на плоскость  $xOy$  в область  $D_{xy} = np_{xOy} \sigma$ , то поверхностный интеграл вычисляется по формуле

$$\iint_{\sigma} f(x, y, z) d\sigma = \iint_{D_{xy}} f[x, y, z(x, y)] \sqrt{1 + (z'_x)^2 + (z'_y)^2} dx dy.$$

Поверхность  $\sigma$  можно проектировать также на плоскости  $xOz$  и  $yOz$ .

С помощью поверхностного интеграла по площади поверхности можно вычислять геометрические и физические величины: площадь поверхности  $\sigma$ , массу, статические моменты, координаты центра тяжести, моменты инерции материальной поверхности  $\sigma$  с поверхностной плотностью  $\gamma = \gamma(x, y, z)$ .

38. Вычислить поверхностный интеграл  $\iint_{\sigma} \frac{d\sigma}{(1+x+z)^2}$ , где  $\sigma$  - часть плоскости  $x+y+z=1$ , заключенная в первом октанте.

*Решение:* Используя уравнение плоскости  $x+y+z=1$ , преобразуем данный поверхностный интеграл в двойной интеграл по формуле

$$\iint_{\sigma} f(x, y, z) d\sigma = \iint_{D_{xy}} f[x, y, z(x, y)] \sqrt{1 + (z'_x)^2 + (z'_y)^2} dx dy.$$

Для этого разрешим уравнение плоскости относительно  $z$ :  $z=1-x-y$ ,

откуда  $z'_x = -1$ ,  $z'_y = -1$ ,  $d\sigma = \sqrt{1 + (z'_x)^2 + (z'_y)^2} dx dy = \sqrt{3} dx dy$ .

Так как поверхность  $\sigma$  однозначно проектируется на плоскость  $xOy$  в треугольник  $D_{xy}$ , ограниченный прямыми  $x+y=1$ ,  $x=0$ ,  $y=0$  (рис.2),

то данный поверхностный интеграл сводится к следующему двойному интегралу:

$$\begin{aligned} \iint_{\sigma} \frac{d\sigma}{(1+x+z)^2} &= \iint_{D_{xy}} \frac{\sqrt{3} dx dy}{(1+x+1-x-y)^2} = \sqrt{3} \iint_{D_{xy}} \frac{dx dy}{(2-y)^2} = \sqrt{3} \int_0^1 dx \int_0^{1-x} \frac{dy}{(2-y)^2} = \\ &= \sqrt{3} \int_0^1 \left( \frac{1}{1+x} - \frac{1}{2} \right) dx = \sqrt{3} \left( \ln 2 - \frac{1}{2} \right). \end{aligned}$$



Рис.2

*Замечание.* Так как данная поверхность  $\sigma$  однозначно проектируется на любую координатную плоскость, то при решении задачи поверхность  $\sigma$  можно было спроектировать на плоскости  $xOz$  или  $yOz$ .

**39.** Вычислить поверхностный интеграл:

1)  $\iint_{\sigma} (2x + z) d\sigma$ , где  $\sigma$  - часть плоскости  $x + y + \frac{z}{2} = 1$ , лежащая в первом октанте;

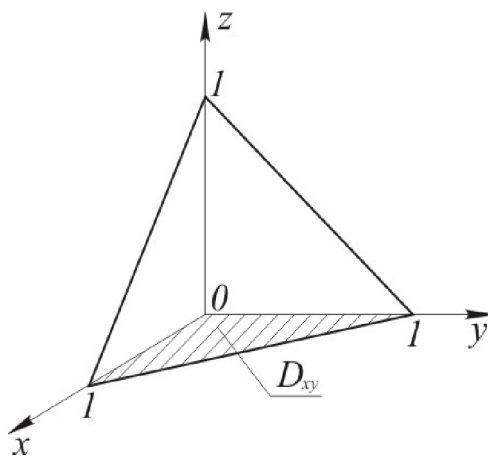
2)  $\iint_{\sigma} (x^2 + y^2 + 1) d\sigma$ , где  $\sigma$  - поверхность параболоида  $x^2 + y^2 = 2z$ , отсекаемая плоскостью  $z = 1$ ;

3)  $\iint_{\sigma} \frac{d\sigma}{x^2 + y^2 + z^2}$ , где  $\sigma$  - поверхность цилиндра  $x^2 + y^2 = R^2$ , заключенная между плоскостями  $z = 0$ ,  $z = H$  и расположенная в первом октанте;

*Указание:* Поверхность  $\sigma$  спроектировать на плоскость  $xOz$  или на плоскость  $yOz$ .

4)  $\iint_{\sigma} \sqrt{R^2 - x^2 - y^2} d\sigma$ , где  $\sigma$  - полусфера  $z = \sqrt{R^2 - x^2 - y^2}$ .

**Ответ:** 1)  $\iint_{\sigma} (2x + z) d\sigma = 2$ ;

2)  $\iint_{\sigma} (x^2 + y^2 + 1) d\sigma = \frac{2\pi}{5}(9\sqrt{3} - 1)$ ;

3)  $\iint_{\sigma} \frac{d\sigma}{x^2 + y^2 + z^2} = 2\pi \operatorname{arctg} \frac{H}{R}$ ;

4)  $\iint_{\sigma} \sqrt{R^2 - x^2 - y^2} d\sigma = \pi R^3$ .

**40.** Вычислить площадь части поверхности параболоида  $x^2 + y^2 = 2az$  ( $a > 0$ ), вырезанной сферой  $x^2 + y^2 + z^2 = 15a^2$ .

**Ответ:**  $S = \frac{2\pi a^2}{3}(7\sqrt{7} - 1)$ .

41. Найти площадь части поверхности параболоида  $x^2 + y^2 = 6z$ , заключенной внутри цилиндра  $x^2 + y^2 = 27$ .

Ответ:  $S = 42\pi$ .

42. Найти площадь части плоскости  $2x + 2y + z = 8a$ , заключенной внутри цилиндра  $x^2 + y^2 = R^2$ .

Ответ:  $S = 3\pi R^2$ .

43. Найти массу цилиндрической поверхности  $x^2 + y^2 = R^2$ , заключенной между плоскостями  $z = 0$  и  $z = H$ , если в каждой ее точке поверхностная плотность обратно пропорциональна квадрату расстояния от начала координат.

Ответ:  $m = 2k\pi \operatorname{arctg} \frac{H}{R}$ .

44. Найти массу поверхности куба, ребро которого равно единице, если в каждой ее точке поверхностная плотность численно равна произведению расстояний этой точки до трех граней куба, проходящих через одну данную его вершину.

Ответ:  $m = \frac{3}{4}$ .

45. Найти статические моменты однородной треугольной пластинки  $x + y + z = a$  ( $a > 0$ ),  $x \geq 0$ ,  $y \geq 0$ ,  $z \geq 0$  относительно координатных плоскостей.

Ответ:  $M_{xy} = M_{xz} = M_{yz} = \frac{\sqrt{3}a^3}{6}$ .

46. Найти массу и координаты центра тяжести конической поверхности  $z^2 = x^2 + y^2$ ,  $0 \leq z \leq 1$ , если ее плотность в каждой точке пропорциональна расстоянию этой точки до оси конуса.

**Ответ:**  $m = \frac{2\sqrt{2}k\pi}{3}$ ,  $C\left(0, 0, \frac{3}{4}\right)$ .

**47.** Вычислить координаты центра тяжести однородной полусферы  
 $x^2 + y^2 + z^2 = R^2$ ,  $z \geq 0$ .

**Ответ:**  $C\left(0, 0, \frac{R}{2}\right)$ .

**48.** Найти моменты инерции однородной треугольной пластинки  $x + y + z = 1$ ,  
 $x \geq 0$ ,  $y \geq 0$ ,  $z \geq 0$  относительно координатных плоскостей.

**Ответ:**  $I_{xy} = I_{xz} = I_{yz} = \frac{\sqrt{3}}{12}$ .

## 5. Векторное поле. Векторные линии

Векторным полем называется плоская или пространственная область, с каждой точкой  $M$  которой связано определенное значение некоторой векторной физической величины  $\vec{F} = \vec{F}(M)$ . Задание векторного поля в пространстве равносильно заданию вектора

$$\vec{F}(M) = P(x, y, z)\vec{i} + Q(x, y, z)\vec{j} + R(x, y, z)\vec{k}.$$

Геометрической характеристикой векторного поля являются векторные линии. Векторной линией векторного поля называется кривая, касательная к которой в каждой точке имеет направление соответствующего ей вектора поля. Векторные линии поля  $\vec{F} = \vec{F}(M)$  находятся из системы дифференциальных уравнений

$$\frac{dx}{P(x, y, z)} = \frac{dy}{Q(x, y, z)} = \frac{dz}{R(x, y, z)}.$$

**49.** Определить векторные линии магнитного поля, образованного постоянным электрическим током силы  $I$ , текущим по бесконечно длинному прямолинейному проводу.

*Решение:* Если совместить провод с осью  $Oz$ , то вектор  $\vec{H}$  напряженности магнитного поля в произвольной точке  $M(x, y, z)$  выражается формулой

$$\vec{H} = \frac{2I}{\rho^2}(-y\vec{i} + x\vec{j}),$$

где  $I$  - сила тока,

$\rho$  - расстояние точки  $M(x, y, z)$  до провода.

В данном случае  $P = -\frac{2I}{\rho^2}y$ ,  $Q = \frac{2I}{\rho^2}x$ ,  $R = 0$ .

Тогда система дифференциальных уравнений векторных линий имеет вид

$$\frac{dx}{-\frac{2I}{\rho^2}y} = \frac{dy}{\frac{2I}{\rho^2}x} = \frac{dz}{0} \quad \text{или} \quad \frac{dx}{-y} = \frac{dy}{x} = \frac{dz}{0}, \quad \text{и распадается на два уравнения:}$$

$$\begin{cases} \frac{dx}{-y} = \frac{dy}{x}, \\ dz = 0 \end{cases} \quad \text{или} \quad \begin{cases} xdx = -ydy, \\ dz = 0. \end{cases}$$

Отсюда находим 
$$\begin{cases} x^2 + y^2 = C^2, \\ z = h. \end{cases}$$

Следовательно, векторными линиями напряженности магнитного поля являются окружности с центром на оси  $Oz$ , лежащие в плоскостях, перпендикулярных оси  $Oz$  (рис.3).



Рис.3

50. Найти векторные линии следующих полей:

1)  $\vec{F} = x\vec{i} - y\vec{j}$ ;

2)  $\vec{a} = y\vec{i} + \vec{j}$ ;

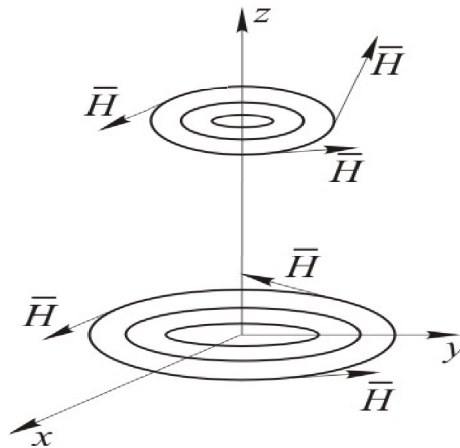
3)  $\vec{r} = x\vec{i} + y\vec{j} + z\vec{k}$ ;

4)  $\vec{a} = \frac{1}{x}\vec{i} + \frac{1}{y}\vec{j}$ .

Ответ: 1) гиперболы 
$$\begin{cases} xy = c, \\ z = h \end{cases}$$

(при  $c = 0$  - совокупность координатных осей);

2) параболы 
$$\begin{cases} y^2 = 2(x + c), \\ z = h \end{cases};$$

3) прямые  $\frac{x}{m} = \frac{y}{n} = \frac{z}{p}$ ;



$$4) \text{ гиперболы } \begin{cases} x^2 - y^2 = c, \\ z = h \end{cases}$$

(при  $c = 0$  - пара прямых  $y = \pm x$ ).

## 6. Поток векторного поля

Потоком векторного поля  $\vec{F}$  через двустороннюю поверхность  $\sigma$  называется поверхностный интеграл от скалярного произведения вектора поля  $\vec{F}$  на единичный вектор нормали  $\vec{1}_n$  к выбранной стороне поверхности  $\sigma$ :

$$\Pi = \iint_{\sigma} (\vec{F} \vec{1}_n) d\sigma.$$

Если поле  $\vec{F}$  определяет поле скоростей текущей жидкости, то интеграл  $\Pi$  выражает количество жидкости, протекающей через поверхность  $\sigma$  в единицу времени.

**51.** Вычислить поток векторного поля  $\vec{F} = 2x\vec{i} + 2y\vec{j} + (1 - 2z)\vec{k}$  через сторону параболоида  $x^2 + y^2 = 1 - 2z$ , лежащую в первом октанте, нормаль к которой образует с осью  $Oz$  острый угол.

*Решение:* Поток векторного поля находим по формуле  $\Pi = \iint_{\sigma} (\vec{F} \vec{1}_n) d\sigma$ .

Найдем единичный вектор нормали  $\vec{1}_n$  к поверхности  $\sigma$ . Для этого разрешим

$$\text{уравнение параболоида относительно } z: \quad z = \frac{1 - x^2 - y^2}{2}.$$

Тогда  $z'_x = -x$ ,  $z'_y = -y$  и нормальный вектор поверхности  $\sigma$  имеет координаты

$$\vec{n} = \pm(-z'_x, -z'_y, 1) = \pm(x, y, 1), \text{ а его модуль } |\vec{n}| = \sqrt{x^2 + y^2 + 1}.$$

Поэтому единичный вектор нормали к поверхности  $\sigma$  будет иметь вид

$$\vec{1}_n = \left( \frac{x}{\sqrt{x^2 + y^2 + 1}}, \frac{y}{\sqrt{x^2 + y^2 + 1}}, \frac{1}{\sqrt{x^2 + y^2 + 1}} \right).$$

По условию задачи нормаль к поверхности  $\sigma$  образует острый угол  $\gamma$

с положительным направлением оси  $Oz$  (рис.4) и, следовательно,  $\cos \gamma$  должен быть положительным.



Рис.4

Если перед скобкой выбрать знак (+), то  $\cos \gamma = \frac{1}{\sqrt{x^2 + y^2 + 1}} > 0$  и вектор  $\bar{1}_n$  является искомой нормалью к поверхности  $\sigma$ .

Найдем скалярное произведение  $(\bar{F} \bar{1}_n) = \frac{2x^2 + 2y^2 + 1 - 2z}{\sqrt{x^2 + y^2 + 1}}$  и подставим его

в формулу потока  $\Pi = \iint_{\sigma} \frac{2x^2 + 2y^2 + 1 - 2z}{\sqrt{x^2 + y^2 + 1}} d\sigma$ .

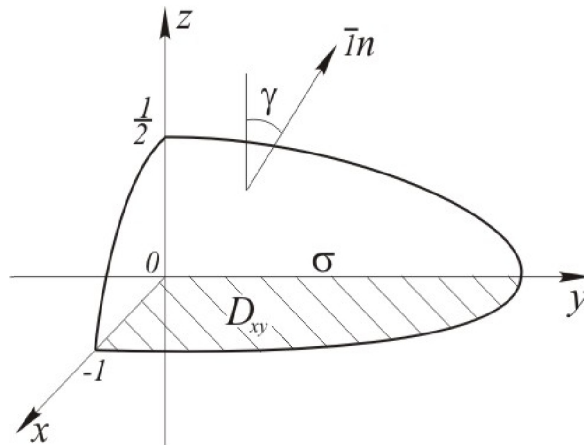
Вычисление поверхностного интеграла в правой части последнего равенства сведем к вычислению двойного интеграла. Для этого найдем дифференциал площади поверхности:

$$d\sigma = \sqrt{1 + (z'_x)^2 + (z'_y)^2} dx dy = \sqrt{1 + x^2 + y^2} dx dy.$$

Тогда  $\Pi = \iint_{D_{xy}} \frac{2x^2 + 2y^2 + 1 - \frac{2(1 - x^2 - y^2)}{2}}{\sqrt{x^2 + y^2 + 1}} \cdot \sqrt{x^2 + y^2 + 1} dx dy = 3 \iint_{D_{xy}} (x^2 + y^2) dx dy$ .

Проекцией поверхности  $\sigma$  на плоскость  $xOy$  является четверть круга  $D_{xy}$ , ограниченная окружностью и координатными осями  $Ox$  и  $Oy$ . Поэтому для

вычисления полученного двойного интеграла перейдем к полярным координатам и найдем поток векторного поля  $\vec{F}$  через поверхность  $\sigma$ :

$$P = 3 \iint_{D_{xy}} \rho^3 d\rho d\varphi = 3 \int_0^{\frac{\pi}{2}} d\varphi \int_0^1 \rho^3 d\rho = \frac{3\pi}{8}.$$

**52.** Найти поток векторного поля  $\vec{r} = x\vec{i} + y\vec{j} + z\vec{k}$  через сторону круга, вырезанного конусом  $z = \sqrt{x^2 + y^2}$  на плоскости  $z = h$  ( $h > 0$ ), нормаль к которой совпадает с положительным направлением оси  $Oz$ .

**Ответ:**  $P = \pi h^3$ .

**53.** Найти поток вектора  $\vec{F} = \vec{i}$  через площадку, перпендикулярную оси  $Ox$ , имеющую форму прямоугольника со сторонами, равными 1 и 2, в положительном направлении оси  $Ox$ .

**Ответ:**  $P = 2$ .

**54.** Вычислить поток векторного поля  $\vec{F} = (x^2 + y^2)\vec{i} + (y^2 + z^2)\vec{j} + (z^2 + x^2)\vec{k}$  через часть плоскости  $z = 0$ , ограниченную окружностью  $x^2 + y^2 = 1$  в положительном направлении оси  $Oz$ .

**Ответ:**  $P = \frac{\pi}{4}$ .

**55.** Найти поток вектора  $\vec{r} = x\vec{i} + y\vec{j} + z\vec{k}$  через часть плоскости  $y + z = 1$ , принадлежащую первому октанту и ограниченную плоскостями  $x = 0$  и  $x = 2$ , в сторону нормали, образующей с положительным направлением оси  $Oz$  острый угол.

**Ответ:**  $P = 2$ .

**56.** Вычислить поток вектора  $\vec{a} = 3\vec{j}$  через площадку, имеющую форму треугольника с вершинами в точках  $M_1(1, 2, 0)$ ,  $M_2(0, 2, 0)$ ,  $M_3(0, 2, 2)$ , в сторону, где расположено начало координат.

**Ответ:**  $P = -3$ .

**57.** Найти поток вектора  $\vec{F} = \vec{i} + (x + y)\vec{j} + z\vec{k}$  через сторону  $\triangle ABC$ , где  $A(2, 0, 0)$ ,  $B(0, 2, 0)$ ,  $C(0, 0, 4)$ , нормаль к которой образует с положительным направлением оси  $Oz$  тупой угол.

**Ответ:**  $\Pi = -12$ .

**58.** Найти поток вектора  $\vec{F} = x\vec{i} + (y+z)\vec{j} + (z-y)\vec{k}$  через внутреннюю сторону полусферы  $x^2 + y^2 + z^2 = R^2$ ,  $z \geq 0$ .

**Ответ:**  $\Pi = -2\pi R^3$ .

**59.** Найти поток вектора  $\vec{F} = (x-z)\vec{i} + (z^2 - y^2)\vec{j} + (x+z)\vec{k}$  через внешнюю сторону боковой поверхности цилиндра  $x^2 + z^2 = R^2$ ,  $0 \leq y \leq H$ .

**Ответ:**  $\Pi = 2\pi R^2 H$ .

**60.** Вычислить поток радиуса-вектора  $\vec{r} = x\vec{i} + y\vec{j} + z\vec{k}$  через верхнюю сторону параболоида  $1-z = x^2 + y^2$ ,  $z \geq 0$ .

**Ответ:**  $\Pi = \frac{3\pi}{2}$ .

**61.** Найти поток вектора  $\vec{F} = (x-2z)\vec{i} + (3z-4x)\vec{j} + (5x+y)\vec{k}$  через сторону  $\triangle ABC$ , где  $A(1,0,0)$ ,  $B(0,1,0)$ ,  $C(0,0,1)$ , нормаль к которой образует с положительным направлением оси  $Oz$  тупой угол.

**Ответ:**  $\Pi = -\frac{2}{3}$ .

**62.** Найти поток радиуса-вектора  $\vec{r} = x\vec{i} + y\vec{j} + z\vec{k}$ :

- 1) через боковую поверхность цилиндра  $x^2 + y^2 \leq R^2$ ,  $-H \leq z \leq H$  в сторону ее внешней нормали;
- 2) через боковую поверхность конуса  $x^2 + y^2 \leq 4z^2$ ,  $0 \leq z \leq 1$  в сторону ее внутренней нормали;
- 3) через полную поверхность куба  $-a \leq x \leq a$ ,  $-a \leq y \leq a$ ,  $-a \leq z \leq a$  в сторону ее внешней нормали.

**Ответ:** 1)  $\Pi = 4\pi R^2 H$ , 2)  $\Pi = -4\pi$ , 3)  $\Pi = 24a^3$ .

## 7. Дивергенция векторного поля. Формула Гаусса-Остроградского

Дивергенцией векторного поля  $\vec{F} = P\vec{i} + Q\vec{j} + R\vec{k}$  называется скаляр

$$\operatorname{div} \vec{F} = \frac{\partial P}{\partial x} + \frac{\partial Q}{\partial y} + \frac{\partial R}{\partial z}.$$

Если  $\operatorname{div} \vec{F}(M_0) > 0$ , то точка  $M_0$  называется источником, а если  $\operatorname{div} \vec{F}(M_0) < 0$ , то точка  $M_0$  называется стоком. Абсолютная величина  $|\operatorname{div} \vec{F}(M_0)|$  характеризует мощность источника или стока.

Для вычисления потока векторного поля  $\vec{F}$  через внешнюю сторону замкнутой поверхности  $\sigma$ , ограничивающей объем  $V$ , применяют формулу Гаусса-Остроградского

$$\Pi = \oiint_{\sigma} (\vec{F} \cdot \vec{1}_n) d\sigma = \iiint_V \operatorname{div} \vec{F} dV,$$

то есть поток векторного поля  $\vec{F}$  через замкнутую поверхность  $\sigma$  в сторону внешней нормали равен тройному интегралу от  $\operatorname{div} \vec{F}$ , взятому по объему  $V$ , ограниченному поверхностью  $\sigma$ .

Величина потока  $\Pi$  показывает разность между количеством жидкости, вытекающей из области  $V$  и втекающей в эту область в единицу времени.

Векторное поле  $\vec{F}$  называется *соленоидальным* в области  $V$ , если  $\operatorname{div} \vec{F} = 0$  во всех точках этой области. В этом случае поток векторного поля через любую замкнутую поверхность равен нулю.

**63.** Найти поток векторного поля  $\vec{F} = x\vec{i} - y\vec{j} + z(x^2 + y^2)\vec{k}$  через полную поверхность конуса  $x^2 + y^2 = z^2$ ,  $0 \leq z \leq H$  в сторону внешней нормали.

*Решение:* Найдем поток векторного поля по формуле Гаусса-Остроградского

$$\Pi = \oiint_{\sigma} (\vec{F} \cdot \vec{1}_n) d\sigma = \iiint_V \operatorname{div} \vec{F} dV,$$

где  $\operatorname{div} \vec{F} = \frac{\partial P}{\partial x} + \frac{\partial Q}{\partial y} + \frac{\partial R}{\partial z} = 1 - 1 + x^2 + y^2 = x^2 + y^2$ .

Поэтому  $\Pi = \iiint_V (x^2 + y^2) dx dy dz$ .

Для вычисления тройного интеграла перейдем к цилиндрическим координатам.

Так как область  $V$  определяется неравенствами  $0 \leq \varphi \leq 2\pi$ ,  $0 \leq \rho \leq H$ ,  $\rho \leq z \leq H$

(рис. 5), то  $\Pi = \int_0^{2\pi} d\varphi \int_0^H \rho^3 d\rho \int_{\rho}^H dz = \frac{\pi H^5}{10}$ .



Рис.5

64. Найти дивергенцию напряженности магнитного поля  $\vec{H} = \frac{2I}{\rho^2}(-y\vec{i} + x\vec{j})$ ,

где  $\rho = \sqrt{x^2 + y^2}$ , образованного электрическим током, текущим по бесконечному прямолинейному проводу.

**Ответ:**  $\operatorname{div} \vec{H} = 0$ .

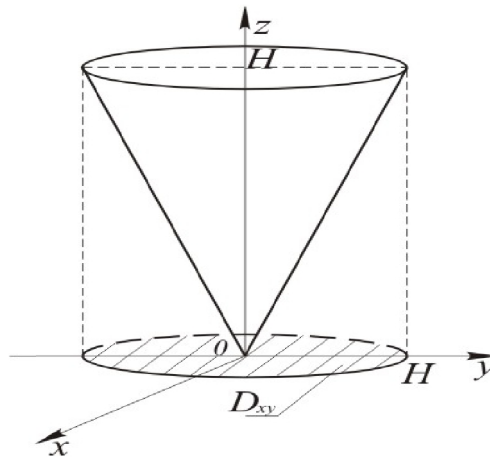
65. Найти дивергенцию векторного поля:

1)  $\vec{F} = x^2 y z \vec{i} + (2xy - 3) \vec{j} + (6xyz - 9) \vec{k}$  в точках  $M_1(1, 2, 3)$  и  $M_2(-1, 0, 4)$ ;

2)  $\vec{F} = xy \vec{i} + yz \vec{j} + xz \vec{k}$  в точках  $M_1(1, 2, -5)$  и  $M_2(1, 0, 3)$ ;

3)  $\vec{F} = (|\vec{r}| \vec{c})$ , где  $\vec{r} = x\vec{i} + y\vec{j} + z\vec{k}$ ,  $\vec{c} = m\vec{i} + n\vec{j} + p\vec{k}$ .

**Ответ:** 1)  $\operatorname{div} \vec{F}(M_1) = 26$ ,  $\operatorname{div} \vec{F}(M_2) = -2$ ;

$$2) \operatorname{div} \bar{F}(M_1) = -2, \operatorname{div} \bar{F}(M_2) = 4;$$

$$3) \operatorname{div} \bar{F} = \frac{(\bar{c} \bar{r})}{|\bar{r}|}.$$

66. Показать, что векторное поле  $\bar{F}$  соленоидальное:

$$1) \bar{F} = e^{xy}(-x\bar{i} + y\bar{j} + xy\bar{k});$$

$$2) \bar{F} = y^2\bar{i} + xz\bar{j} + xy\bar{k}.$$

67. Найти  $\operatorname{grad} U$  и  $\operatorname{div} \operatorname{grad} U$ , если  $U = x^2 + y^2x^3 + xyz^4$ .

**Ответ:**  $\operatorname{div} \operatorname{grad} U = 2 + 6xy^2 + 2x^3 + 12xyz^2$ .

68. Найти  $\operatorname{div}[\bar{c} \bar{r}]$ , если  $\bar{c} = 2\bar{i} + 3\bar{j} + 7\bar{k}$ ,  $\bar{r} = x\bar{i} + y\bar{j} + z\bar{k}$ .

**Ответ:**  $\operatorname{div}[\bar{c} \bar{r}] = 0$ .

69. Доказать справедливость равенства  $\operatorname{div}(U \bar{F}) = U \operatorname{div} \bar{F} + (\bar{F} \operatorname{grad} U)$ , где  $U = U(x, y, z)$  - скалярная функция.

70. С помощью формулы Гаусса-Остроградского вычислить поток вектора  $\bar{F}$  через внешнюю сторону замкнутой поверхности  $\sigma$ :

$$1) \bar{F} = xz\bar{i} + x\bar{j} + z^2\bar{k}, \sigma: z = x^2 + y^2, z = 1;$$

$$2) \bar{F} = 2x\bar{i} + 2z\bar{j} + y\bar{k}, \sigma: x = 0, y = 0, z = 0, x + y + z = 2;$$

$$3) \bar{F} = (x - z)\bar{i} + (z^2 - y^2)\bar{j} + (x + z)\bar{k}, \sigma: x^2 + y^2 = R^2, y = 0, y = 2;$$

$$4) \bar{F} = xz\bar{i} + x^2y\bar{j} + zy^2\bar{k}, \sigma: z = x^2 + y^2, x^2 + y^2 = 1, x \geq 0, y \geq 0, z \geq 0;$$

$$5) \bar{F} = x\bar{i} + y\bar{j} + z\bar{k}, \sigma: y + z = 1, x = 2, x = 0, y = 0, z = 0;$$

$$6) \bar{F} = xy^2\bar{i} + yz^2\bar{j} + zx^2\bar{k}, \sigma: z = \sqrt{R^2 - x^2 - y^2}, z = 0;$$

$$7) \bar{F} = z^2x\bar{i} + x^2y\bar{j} + y^2z\bar{k}, \sigma: x^2 + y^2 + z^2 = R^2, x \geq 0, y \geq 0, z \geq 0;$$

$$8) \bar{F} = yz\bar{i} + xz\bar{j} + xz\bar{k}, \sigma - \text{пирамида с вершинами } O(0,0,0), A(2,0,0), B(0,1,0), C(0,0,2);$$

$$9) \bar{F} = 2x\bar{i} - y\bar{j} + z\bar{k}, \sigma: 9 - z = x^2 + y^2, z = 0;$$

$$10) \bar{F} = x\bar{i} + xz\bar{j} + y\bar{k}, \sigma: x^2 + y^2 = 4 - z, z = 0;$$

$$11) \bar{F} = (y^2 + z^2)\bar{i} - y^2\bar{j} + 2yz\bar{k}, \sigma: x^2 + z^2 = y^2, y = 1;$$

$$12) \vec{F} = 2x\vec{i} + (1-2y)\vec{j} + 2z\vec{k}, \quad \sigma: x^2 + z^2 = 1 - 2y, \quad y = 0.$$

**Ответ:** 1)  $\Pi = \pi$ ; 2)  $\Pi = \frac{8}{3}$ ; 3)  $\Pi = 0$ ; 4)  $\Pi = \frac{\pi}{8}$ ; 5)  $\Pi = 3$ ;

6)  $\Pi = \frac{2\pi R^5}{5}$ ; 7)  $\Pi = \frac{\pi R^5}{10}$ ; 8)  $\Pi = \frac{1}{3}$ ; 9)  $\Pi = 81\pi$ ;

10)  $\Pi = 8\pi$ ; 11)  $\Pi = 0$ ; 12)  $\Pi = \frac{\pi}{2}$ .

**71.** Вычислить непосредственно и с помощью формулы Гаусса-Остроградского поток вектора  $\vec{F}$  через внешнюю сторону поверхности  $\sigma$ :

1)  $\vec{F} = 3x\vec{i} - 2z\vec{j} + y\vec{k}$ ,  $\sigma: x + y + z = 2, x \geq 0, y \geq 0, z \geq 0$ ;

2)  $\vec{F} = (x+z)\vec{i} + (y+x)\vec{j} + (z+y)\vec{k}$ ,  $\sigma: x^2 + y^2 = R^2, z = x, z \geq 0$ .

**Ответ:** 1)  $\Pi = 4$ ; 2)  $\Pi = 2R^3$ .



## 8. Криволинейный интеграл по координатам и его вычисление

Если на дуге  $AB$  кусочно-гладкой кривой задано векторное поле  $\vec{F} = P(x, y, z)\vec{i} + Q(x, y, z)\vec{j} + R(x, y, z)\vec{k}$ , то криволинейным интегралом по координатам называется предел интегральной суммы

$$\int_{\cup_{AB}} (\vec{F} d\vec{r}) = \lim_{\substack{\max|\Delta\vec{r}_i| \rightarrow 0 \\ (n \rightarrow \infty)}} \sum_{i=1}^n (\vec{F}(C_i) \Delta\vec{r}_i) = \lim_{\substack{\max|\Delta\vec{r}_i| \rightarrow 0 \\ (n \rightarrow \infty)}} \sum_{i=1}^n P(C_i)\Delta x_i + Q(C_i)\Delta y_i + R(C_i)\Delta z_i,$$

где  $n$  – число разбиений дуги  $AB$  на частичные дуги с приращениями  $\Delta\vec{r}_i = (\Delta x_i, \Delta y_i, \Delta z_i)$  радиуса-вектора  $\vec{r}$  на концах частичной дуги  $A_{i-1}A_i$  и длинами приращений  $|\Delta\vec{r}_i|$ ;  $C_i(x_i, y_i, z_i)$  – произвольные точки частичных дуг ( $i = 1, 2, 3, \dots, n$ ).

Вычисление криволинейного интеграла по координатам сводится к вычислению определенного интеграла.

1) Если уравнение дуги  $AB$  в пространстве задано в параметрическом виде  $x = x(t)$ ,  $y = y(t)$ ,  $z = z(t)$ , где  $t$  меняется от  $t_A$  до  $t_B$ , то криволинейный интеграл по координатам вычисляется следующим образом:

$$\begin{aligned} \int_{\cup_{AB}} P(x, y, z)dx + Q(x, y, z)dy + R(x, y, z)dz = \\ = \int_{t_A}^{t_B} [P(x(t), y(t), z(t)) \cdot x'_t + Q(x(t), y(t), z(t)) \cdot y'_t + R(x(t), y(t), z(t)) \cdot z'_t] dt. \end{aligned}$$

2) Если уравнение дуги  $AB$  в плоскости  $xOy$  задано в параметрическом виде  $x = x(t)$ ,  $y = y(t)$ , где  $t$  меняется от  $t_A$  до  $t_B$ , то криволинейный интеграл по координатам вычисляется так:

$$\int_{\overset{\cup}{AB}} P(x, y)dx + Q(x, y)dy = \int_{t_A}^{t_B} [P(x(t), y(t)) \cdot x'_t + Q(x(t), y(t)) \cdot y'_t] dt.$$

3) Если дуга  $AB$  задана в плоскости  $xOy$  явным уравнением  $y = y(x)$ , где  $x$  изменяется от  $x_A$  до  $x_B$ , то криволинейный интеграл по координатам вычисляется следующим образом:

$$\int_{\overset{\cup}{AB}} P(x, y)dx + Q(x, y)dy = \int_{x_A}^{x_B} [P(x, y(x)) + Q(x, y(x)) \cdot y'_x] dx.$$

Криволинейный интеграл по координатам меняет свой знак на противоположный при изменении направления пути интегрирования.

## 9. Работа, циркуляция, ротор векторного поля. Формулы Грина и Стокса

Если  $\vec{F} = P\vec{i} + Q\vec{j} + R\vec{k}$  - силовое поле, то *работа* векторного поля  $\vec{F}$  вдоль дуги  $AB$  определяется формулой

$$A = \int_{\underset{AB}{\curvearrowright}} (\vec{F} d\vec{r}) = \int_{\underset{AB}{\curvearrowright}} Pdx + Qdy + Rdz.$$

*Циркуляцией* векторного поля  $\vec{F}$  называется криволинейный интеграл вдоль замкнутого контура  $L$ :

$$C = \oint_L (\vec{F} d\vec{r}) = \oint_L Pdx + Qdy + Rdz.$$

*Ротором* (вихрем) векторного поля  $\vec{F} = P\vec{i} + Q\vec{j} + R\vec{k}$  называется вектор

$$\text{rot } \vec{F} = \begin{vmatrix} \vec{i} & \vec{j} & \vec{k} \\ \frac{\partial}{\partial x} & \frac{\partial}{\partial y} & \frac{\partial}{\partial z} \\ P & Q & R \end{vmatrix} = \left( \frac{\partial R}{\partial y} - \frac{\partial Q}{\partial z} \right) \vec{i} + \left( \frac{\partial P}{\partial z} - \frac{\partial R}{\partial x} \right) \vec{j} + \left( \frac{\partial Q}{\partial x} - \frac{\partial P}{\partial y} \right) \vec{k}.$$

Если в некоторой области пространства содержится двусторонняя кусочно-гладкая поверхность  $\sigma$ , ограниченная кусочно-гладким контуром  $L$ , с единичным вектором нормали  $\vec{1}_n$ , выбранным так, чтобы видимый с его конца обход контура  $L$  совершался против часовой стрелки, то справедлива формула Стокса

$$C = \oint_L (\vec{F} d\vec{r}) = \iint_{\sigma} (\text{rot } \vec{F} \cdot \vec{1}_n) d\sigma,$$

то есть циркуляция векторного поля  $\vec{F}$  по замкнутому контуру  $L$  равна потоку ротора вектора  $\vec{F}$  через поверхность  $\sigma$ , ограниченную этим контуром.

Для плоского векторного поля  $\vec{F} = P(x, y)\vec{i} + Q(x, y)\vec{j}$  имеет место формула Грина

$$C = \oint_L Pdx + Qdy = \iint_D \left( \frac{\partial Q}{\partial x} - \frac{\partial P}{\partial y} \right) dx dy,$$

где область  $D$  плоскости  $xOy$  ограничена замкнутым контуром  $L$ .

**72.** Вычислить работу силового поля  $\vec{F} = x\vec{i} + y\vec{j} + (x + y - 1)\vec{k}$  вдоль отрезка прямой  $M_1M_2$ , где  $M_1(1,1,1)$  и  $M_2(2,3,4)$ .

*Решение:*

Применяя формулу работы силового поля  $A = \int_L (\vec{F} d\vec{r}) = \int_L Pdx + Qdy + Rdz$ ,

запишем  $A = \int_{M_1M_2} xdx + ydy + (x + y - 1)dz$ .

Канонические уравнения прямой  $M_1M_2$  имеют вид

$$\frac{x-1}{2-1} = \frac{y-1}{3-1} = \frac{z-1}{4-1} \quad \text{или} \quad \frac{x-1}{1} = \frac{y-1}{2} = \frac{z-1}{3} = t.$$

Отсюда следуют параметрические уравнения прямой  $\begin{cases} x = t + 1, \\ y = 2t + 1, \\ z = 3t + 1. \end{cases}$

Тогда  $\begin{cases} dx = dt, \\ dy = 2dt, \\ dz = 3dt. \end{cases}$

Подставляя значения  $x, y, z, dx, dy, dz$  в подынтегральное выражение для работы силового поля и учитывая, что  $t=0$  для точки  $M_1$  и  $t=1$  для точки  $M_2$ , находим

$$A = \int_0^1 (t+1)dt + (2t+1)2dt + (t+1+2t+1-1)3dt = \int_0^1 (14t+6)dt = 13.$$

**73.** Вычислить циркуляцию векторного поля

$$\vec{F} = \sqrt{1+x^2+y^2}\vec{i} + y[xu + \ln(x + \sqrt{1+x^2+y^2})]\vec{j}$$

вдоль окружности  $x^2 + y^2 = R^2$  в положительном направлении.

*Решение:* Для вычисления циркуляции  $C$  плоского векторного поля  $\vec{F}$  применим формулу Грина:

$$C = \oint_L (\vec{F} \, d\vec{r}) = \oint_L Pdx + Qdy = \iint_D \left( \frac{\partial Q}{\partial x} - \frac{\partial P}{\partial y} \right) dx dy.$$

В данном случае  $P(x, y) = \sqrt{1+x^2+y^2}$ ,

$$Q(x, y) = xy^2 + y \ln(x + \sqrt{1+x^2+y^2}),$$

$$\frac{\partial P}{\partial y} = \frac{y}{\sqrt{1+x^2+y^2}},$$

$$\frac{\partial Q}{\partial x} = y^2 + \frac{y}{\sqrt{1+x^2+y^2}}.$$

Подставляя частные производные в формулу Грина, получим

$$C = \iint_D \left( y^2 + \frac{y}{\sqrt{1+x^2+y^2}} - \frac{y}{\sqrt{1+x^2+y^2}} \right) dx dy = \iint_D y^2 dx dy.$$

Для вычисления двойного интеграла перейдем к полярным координатам.

Так как  $0 \leq \varphi \leq 2\pi$ ,  $0 \leq \rho \leq R$  (рис. 6), то

$$C = \int_0^{2\pi} \sin^2 \varphi d\varphi \int_0^R \rho^3 d\rho = \int_0^{2\pi} \frac{1 - \cos 2\varphi}{2} d\varphi \int_0^R \rho^3 d\rho = \frac{\pi R^4}{4}.$$



Рис.6

74. Найти циркуляцию векторного поля  $\vec{F} = (y-x)\vec{i} + (2x-y)\vec{j} + z\vec{k}$  вдоль замкнутой кривой  $L$ , состоящей из отрезков координатных осей  $Ox$  и  $Oy$  и дуги окружности  $x = 3 \cos t$ ,  $y = 3 \sin t$ ,  $z = 0$ , от точки, где параметр  $t = 0$ ,

до точки, где  $t = \frac{\pi}{2}$ , двумя способами (непосредственно и с помощью формулы Стокса).

Решение:

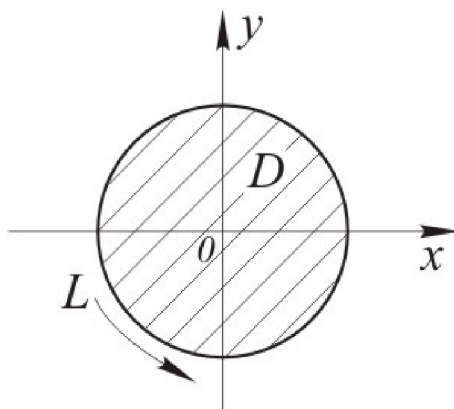
Способ 1

Найдем циркуляцию векторного поля  $\vec{F}$  вдоль контура  $L$  непосредственно по формуле

$$C = \oint_{AOBA} (\vec{F} d\vec{r}) = \int_{AO} (\vec{F} d\vec{r}) + \int_{OB} (\vec{F} d\vec{r}) + \int_{BA} (\vec{F} d\vec{r}),$$

где скалярное произведение  $(\vec{F} d\vec{r}) = (y - x)dx + (2x - y)dy + z dz$ .

1) На  $AO$ :  $x = 0$ ,  $z = 0$  и  $dx = 0$ ,  $dz = 0$ .

Тогда  $(\vec{F} d\vec{r}) = -y dy$ .

При перемещении по отрезку  $AO$  от точки  $A$  до точки  $O$  ордината  $y$

убывает от 3 до 0 (рис.7), поэтому  $\int_{AO} (\vec{F} d\vec{r}) = \int_3^0 -y dy = \frac{9}{2}$ .

2) На  $OB$ :  $y = 0$ ,  $z = 0$ ,  $dy = 0$ ,  $dz = 0$  и  $(\vec{F} d\vec{r}) = -x dx$ , где  $0 \leq x \leq 3$ .

Тогда  $\int_{OB} (\vec{F} d\vec{r}) = \int_0^3 -x dx = -\frac{9}{2}$ .

3) На дуге  $BA$ :

$$\begin{cases} x = 3 \cos t, \\ y = 3 \sin t, \\ z = 0 \end{cases} \quad \text{и} \quad \begin{cases} dx = -3 \sin t dt, \\ dy = 3 \cos t dt, \\ dz = 0. \end{cases}$$

Отсюда следует, что  $(\vec{F} d\vec{r}) = (-9 \sin^2 t + 18 \cos^2 t) dt$ , где  $0 \leq t \leq \frac{\pi}{2}$ .

Тогда  $\int_{\overset{\circ}{BA}} (\vec{F} d\vec{r}) = \int_0^{\frac{\pi}{2}} (-9 \sin^2 t + 18 \cos^2 t) dt = 9 \int_0^{\frac{\pi}{2}} \left( -\frac{1 - \cos 2t}{2} + 1 + \cos 2t \right) dt = \frac{9\pi}{4}$ .

Окончательно получаем

$$C = \oint_{AOBA} (\vec{F} d\vec{r}) = \frac{9}{2} - \frac{9}{2} + \frac{9\pi}{4} = \frac{9\pi}{4} |$$

### Способ 2

Вычислим циркуляцию векторного поля  $\vec{F}$  вдоль контура  $L$  с помощью формулы Стокса

$$C = \oint_L (\vec{F} d\vec{r}) = \iint_{\sigma} (\text{rot } \vec{F} \cdot \vec{1}_n) d\sigma.$$

Найдем

$$\text{rot } \vec{F} = \begin{vmatrix} \vec{i} & \vec{j} & \vec{k} \\ \frac{\partial}{\partial x} & \frac{\partial}{\partial y} & \frac{\partial}{\partial z} \\ y-x & 2x-y & z \end{vmatrix} =$$

$$= \left( \frac{\partial(z)}{\partial y} - \frac{\partial(2x-y)}{\partial z} \right) \vec{i} + \left( \frac{\partial(y-x)}{\partial z} - \frac{\partial(z)}{\partial x} \right) \vec{j} + \left( \frac{\partial(2x-y)}{\partial x} - \frac{\partial(y-x)}{\partial y} \right) \vec{k} = \vec{k}.$$

В качестве поверхности  $\sigma$ , натянутой на контур  $L$ , возьмем часть плоскости  $xOy$ , ограниченную контуром  $L$  (рис.7).



Рис.7

Единичным вектором нормали к поверхности  $\sigma$  является  $\vec{1}_n = \vec{k} = (0,0,1)$ , так как видимый с конца этого вектора обход контура  $L$  совершается против часовой стрелки (в соответствии с требованием теоремы Стокса).

Тогда скалярное произведение  $(\text{rot } \vec{F} \cdot \vec{1}_n) = 1$  и  $C = \iint_{\sigma} 1 \cdot d\sigma = \frac{\pi R^2}{4} = \frac{9\pi}{4}$ .

75. Вычислить работу силового поля  $\vec{F} = -(a \cos t \vec{i} + b \sin t \vec{j})$  вдоль дуги эллипса  $\frac{x^2}{a^2} + \frac{y^2}{b^2} = 1$  от точки  $M_1(a, 0)$  до точки  $M_2(0, b)$ .

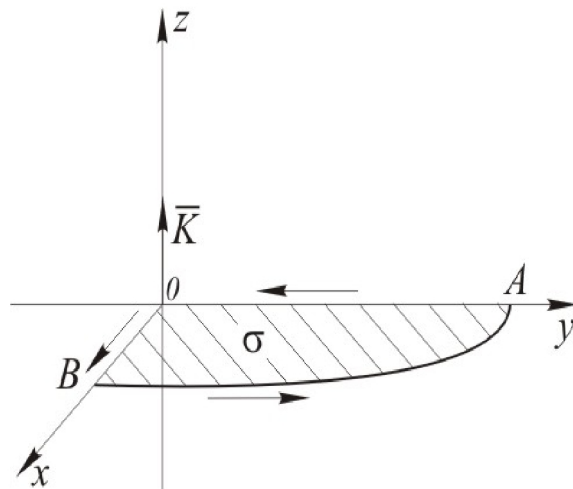
Указание. Для вычисления работы удобно задать параметрические уравнения эллипса  $x = a \cos t$ ,  $y = b \sin t$ ,  $0 \leq t \leq \frac{\pi}{2}$ .

**Ответ:**  $A = \frac{a^2 - b^2}{2}$ .

76. Найти работу поля  $\vec{F} = (x^2 + 2y)\vec{i} + (y^2 - 2x)\vec{j}$  вдоль пути  $L$  в направлении от точки  $M_1(-4, 0)$  к точке  $M_2(0, 2)$ , где  $L$ : 1) отрезок прямой  $M_1M_2$ ; 2) ломаная  $M_1OM_2$ ,  $O(0, 0)$ ; 3) дуга  $M_1M_2$  параболы  $y = 2 - \frac{x^2}{8}$ .

**Ответ:** 1)  $A = 40$ , 2)  $A = 24$ , 3)  $A = \frac{136}{3}$ .

77. Вычислить работу силы  $\vec{F} = xy\vec{i} + (x + y)\vec{j}$  при перемещении точки из начала координат в точку  $B(1, 2)$ : 1) по прямой  $OB$ ; 2) по координатной ломаной  $OCB$ , где точка  $C$  принадлежит оси  $Ox$ ; 3) по дуге  $OB$  параболы  $y = 2x^2$ .

**Ответ:** 1)  $A = \frac{11}{3}$ , 2)  $A = 4$ , 3)  $A = \frac{23}{6}$ .

78. Найти работу векторного поля  $\vec{F} = y\vec{i} + \sqrt{9 - y^2}\vec{j} + z\vec{k}$  вдоль дуги  $L$  винтовой линии  $x = 3 \cos t$ ,  $y = 3 \sin t$ ,  $z = \frac{2}{\pi}t$  от точки  $M_1$  пересечения кривой с плоскостью  $xOy$  до точки  $M_2$  ее пересечения с плоскостью  $z = 4$ .

**Ответ:**  $A = 8$ .

79. Найти работу силового поля  $\vec{F} = x^2\vec{i} + y\vec{j} + \cos z\vec{k}$  по одному витку дуги  $M_1M_2$  винтовой линии  $x = a \cos t$ ,  $y = a \sin t$ ,  $z = 2t$ , где точки  $M_1$  и  $M_2$



соответствуют значениям параметра  $t=0$  и  $t=\frac{3}{2}\pi$ .

**Ответ:**  $A = \frac{1}{6}a^2(3-2a)$ .

**80.** Вычислить работу векторного поля  $\vec{F} = (2xy + 3z + 1)\vec{i} + (x^2 - 2y)\vec{j} + (3x + 5)\vec{k}$  вдоль отрезка прямой  $M_1M_2$ , где  $M_1(0,0,0)$ ,  $M_2(1,3,5)$ .

**Ответ:**  $A = 35$ .

**81.** Вычислить циркуляцию векторного поля двумя способами (непосредственно и по формуле Грина):

1)  $\vec{F} = (1-x^2)y\vec{i} + x(1+y^2)\vec{j}$ ,  $L: x^2 + y^2 = R^2$ ;

2)  $\vec{F} = (x-y^2)\vec{i} + 2xy\vec{j}$ ,  $L: y = x, y = x^2$ .

**Ответ:** 1)  $C = \frac{\pi R^4}{2}$ ; 2)  $C = \frac{4}{15}$ .

**82.** Дано скалярное поле  $U = U(x, y, z)$ . Найти  $div(gradU)$ ,  $rot(gradU)$ , если:

1)  $U = x^2y - xyz + z^3$ ;

2)  $U = x^3 + y^3 + z^3 - 3xyz$ .

**Ответ:** 1)  $div(gradU) = 2y + 6z$ ,  $rot(gradU) = 0$ ;

2)  $div(gradU) = 6x + 6y + 6z$ ,  $rot(gradU) = 0$ .

**83.** Найти  $div(rot\vec{F})$ , если 1)  $\vec{F} = x\vec{i} + y^3\vec{j} + xy\vec{k}$ ;

2)  $\vec{F} = x^2\vec{i} + xy\vec{j} + xz\vec{k}$ .

**Ответ:** 1)  $div(rot\vec{F}) = 0$ ; 2)  $div(rot\vec{F}) = 0$ .

**84.** Вычислить циркуляцию векторного поля двумя способами (непосредственно и по формуле Стокса):

1)  $\vec{F} = z\vec{i} + x\vec{j} + y\vec{k}$ ,  $L: x^2 + y^2 = 4, z = 0$ ;

2)  $\vec{F} = z\vec{i} + x\vec{j} + y\vec{k}$ ,  $L$  – контур пересечения плоскости  $2x + 2y + x = 2$  с координатными плоскостями.

**Ответ:** 1)  $C = 4\pi$ ; 2)  $C = \frac{5}{2}$ .

**85.** Найти циркуляцию следующих векторных полей  $\vec{F}$  по указанному

контуру  $L$  :

1)  $\vec{F} = -y\vec{i} + x\vec{j}$ ,  $L : x^2 + y^2 - 2y = 0$ ;

2)  $\vec{F} = (y+x)\vec{i} + (y-x)\vec{j}$ ,  $L : x+y=1, x=0, y=0$ ;

3)  $\vec{F} = xyz\vec{i} + (x+y+z)\vec{j} - x^2y^2\vec{k}$ ,  $L$  – контур квадрата  $ABCD$ , где  $A(a,0,0)$ ,  $B(0,a,0)$ ,  $C(-a,0,0)$ ,  $D(0,-a,0)$ ;

4)  $\vec{F} = xy\vec{i} + yz\vec{j} + xz\vec{k}$ ,  $L : x^2 + y^2 = 1, x+y+z=2$ ;

5)  $\vec{F} = (x+y+z)\vec{j}$ ,  $L$  – контур треугольника  $ABCA$ , где  $A(1,0,0)$ ,  $B(0,1,0)$ ,  $C(0,0,2)$ ;

6)  $\vec{F} = (x+z)\vec{i} + (x+y)\vec{j} + x\vec{k}$ ,  $L : \frac{x^2}{a^2} + \frac{y^2}{b^2} = 1, z=0$ ;

7)  $\vec{F} = y\vec{i} - x\vec{j} + (x+y)\vec{k}$ ,  $L : z = x^2 + y^2, z=1$ ;

8)  $\vec{F} = y\vec{i} - x\vec{j} + z\vec{k}$ ,  $L : x^2 + y^2 + z^2 = 4, x^2 + y^2 = z^2 (z \geq 0)$ .

**Ответ:** 1)  $C = 2\pi$ ; 2)  $C = -1$ ; 3)  $C = 2a^2$ ; 4)  $C = -2\pi$ ;

5)  $C = -\frac{1}{2}$ ; 6)  $C = \pi ab$ ; 7)  $C = -2\pi$ ; 8)  $C = -4\pi$ .

## 10. Потенциальное векторное поле.

### Независимость криволинейного интеграла от пути интегрирования

Векторное поле  $\vec{F} = P(x, y, z)\vec{i} + Q(x, y, z)\vec{j} + R(x, y, z)\vec{k}$  называется потенциальным, если вектор поля  $\vec{F}$  является градиентом некоторой скалярной функции  $U = U(x, y, z)$ , то есть  $\vec{F} = \text{grad}U$ . Функция  $U = U(x, y, z)$  называется потенциалом векторного поля  $\vec{F}$ . Необходимым и достаточным условием потенциальности дважды дифференцируемого в односвязной области  $V$  поля  $\vec{F}$  является равенство нулю ротора этого поля  $\text{rot}\vec{F} = 0$ .

Пусть в односвязной области  $V$  задано векторное поле  $\vec{F} = P\vec{i} + Q\vec{j} + R\vec{k}$  и функции  $P = P(x, y, z)$ ,  $Q = Q(x, y, z)$ ,  $R = R(x, y, z)$  непрерывны вместе со своими частными производными в области  $V$ . Тогда следующие утверждения равносильны, то есть если выполняется одно из них, то выполняются и все остальные.

1) Во всех точках области  $V$  ротор векторного поля  $\vec{F}$  равен нулю, то есть  $\text{rot}\vec{F} = 0$ .

Если  $D$  – плоская односвязная область, то  $\frac{\partial P}{\partial y} = \frac{\partial Q}{\partial x}$ .

2) Векторное поле  $\vec{F}$  является потенциальным.

3) Криволинейный интеграл, взятый по любому замкнутому контуру, целиком лежащему в области  $V$ , равен нулю:

$$C = \oint_L (\vec{F} d\vec{r}) = \oint_L Pdx + Qdy + Rdz = 0,$$

или циркуляция потенциального векторного поля по любому замкнутому

контур равна нулю.

- 4) Подынтегральное выражение является полным дифференциалом некоторой скалярной функции  $Pdx + Qdy + Rdz = dU(x, y, z)$ .

Тогда функция  $U = U(x, y, z)$  - потенциал векторного поля  $\vec{F}$  - может быть найдена с помощью криволинейного интеграла по формуле

$$U(x, y, z) = \int_A^M (\vec{F} d\vec{r}) + C = \int_A^M Pdx + Qdy + Rdz + C, \quad (1)$$

где  $A(x_0, y_0, z_0)$  - любая фиксированная точка,

$M(x, y, z)$  - произвольная точка области  $V$ ,

$C$  - произвольная постоянная.

- 5) Криволинейный интеграл  $\int_A^B (\vec{F} d\vec{r}) = \int_A^B Pdx + Qdy + Rdz$  (2) не зависит от пути интегрирования, соединяющего точки  $A$  и  $B$ , а зависит только от выбора начальной и конечной точек:

$$A = \int_A^B (\vec{F} d\vec{r}) = \int_A^B Pdx + Qdy + Rdz = \int_A^B dU(x, y, z) = U(B) - U(A), \quad (2)$$

то есть работа потенциального векторного поля  $\vec{F}$  равна разности потенциалов в конечной и начальной точках пути.

Для вычисления криволинейных интегралов (1) и (2) можно выбрать любой путь. Проще всего в качестве такого пути выбрать ломаную со звеньями, параллельными осям координат, соединяющую начальную и конечную точки.

- 86.** Показать, что векторное поле  $\vec{F} = (y + z)\vec{i} + (x + z)\vec{j} + (x + y)\vec{k}$  потенциальное и найти его потенциал.

*Решение:* Условие  $\text{rot}\vec{F} = 0$  является необходимым и достаточным условием потенциальности векторного поля  $\vec{F}$ . Найдем  $\text{rot}\vec{F}$ :

$$\operatorname{rot} \bar{F} = \begin{vmatrix} \bar{i} & \bar{j} & \bar{k} \\ \frac{\partial}{\partial x} & \frac{\partial}{\partial y} & \frac{\partial}{\partial z} \\ y+z & x+z & x+y \end{vmatrix} = (1-1)\bar{i} + (1-1)\bar{j} + (1-1)\bar{k} = 0.$$

Следовательно, поле вектора  $\bar{F}$  - потенциальное во всем пространстве. Потенциал  $U = U(x, y, z)$  векторного поля  $\bar{F}$  найдем с помощью криволинейного интеграла по формуле

$$U(x, y, z) = \int_A^M (\bar{F} d\bar{r}) + C = \int_A^M P dx + Q dy + R dz + C.$$

Криволинейный интеграл в потенциальном поле не зависит от пути интегрирования, а зависит лишь от выбора начальной и конечной точек пути. За путь интегрирования примем координатную ломаную  $OM_1M_2M$ , где  $O(0,0,0)$ ,  $M_1(x,0,0)$ ,  $M_2(x,y,0)$ ,  $M(x,y,z)$  (рис.8).



Рис.8

Тогда потенциал

$$U(x, y, z) = \int_{OM_1M_2M} (\bar{F} d\bar{r}) + C = \int_O^{M_1} (\bar{F} d\bar{r}) + \int_{M_1}^{M_2} (\bar{F} d\bar{r}) + \int_{M_2}^M (\bar{F} d\bar{r}) + C,$$

где скалярное произведение  $(\bar{F} d\bar{r}) = (y+z)dx + (x+z)dy + (x+y)dz$ .

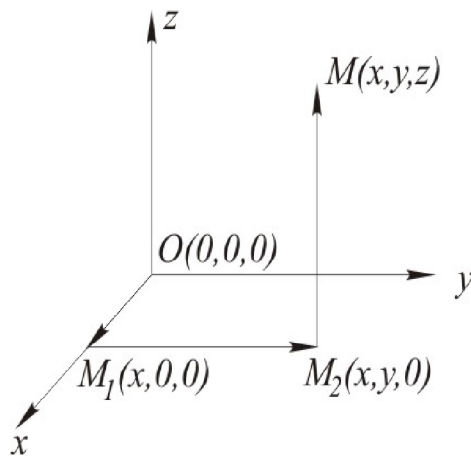
1) На  $OM_1$  : так как  $y=0, z=0, dy=0, dz=0, 0 \leq x \leq x$ , то  $\int_0^{M_1} (\bar{F} d\bar{r}) = 0$ .

2) На  $M_1M_2$  :  $x = x = const, z=0, dx=0, dz=0, 0 \leq y \leq y$ , поэтому

$$\int_{M_1}^{M_2} (\bar{F} d\bar{r}) = \int_0^y x dy = x \int_0^y dy = xy.$$

3) На  $M_2M$  :  $x = x = const, y = y = const, dx=0, dy=0, 0 \leq z \leq z$ , значит,

$$\int_{M_2}^M (\bar{F} d\bar{r}) = \int_0^z (x+y) dz = (x+y) \int_0^z dz = xz + yz.$$

Складывая интегралы по отрезкам  $OM_1, M_1M_2, M_2M$ , получим выражение потенциала векторного поля  $U(x, y, z) = xy + xz + yz + C$ .

Вычисляя градиент от полученного потенциала векторного поля, убедимся в том, что он равен вектору  $\bar{F}$  :

$$\text{grad}U = (y+z)\bar{i} + (x+z)\bar{j} + (x+y)\bar{k} = \bar{F}.$$

**87.** Убедиться в том, что криволинейный интеграл  $\int_A^B (\bar{F} d\bar{r})$  не зависит от пути

интегрирования, и вычислить его.

1)  $\bar{F} = 2xy\bar{i} + (x^2 + 2y)\bar{j}, A(1,0), B(2,1);$

2)  $\bar{F} = (3x^2y - y^3)\bar{i} + (x^3 - 3xy^2)\bar{j}, A(-1,0), B(1,2);$

3)  $\bar{F} = (x^2 + 2xy - y^2)\bar{i} + (x^2 - 2xy - y^2)\bar{j}, A(0,1), B(2,1);$

4)  $\bar{F} = 2xy\bar{i} + x^2\bar{j} + 3z^2\bar{k}, A(0,0,0), B(1,2,3);$

5)  $\bar{F} = (yz - 2x)\bar{i} + (xz - 2y)\bar{j} + xy\bar{k}, A(1,1,-1), B(2,-1,0).$

**Ответ:** 1)  $\int_A^B (\bar{F} d\bar{r}) = 5;$  2)  $\int_A^B (\bar{F} d\bar{r}) = -6;$  3)  $\int_A^B (\bar{F} d\bar{r}) = \frac{14}{3};$

4)  $\int_A^B (\bar{F} d\bar{r}) = 29;$  5)  $\int_A^B (\bar{F} d\bar{r}) = -2.$

**88.** Доказать, что данное выражение является полным дифференциалом некоторой функции и найти эту функцию с помощью криволинейного

интеграла.

1)  $(x^4 + 4xy^3)dx + (6x^2y^2 - 5y^4)dy$ ;

2)  $(3x^2y - y^3)dx + (x^3 - 3xy^2)dy$ ;

3)  $(yz - 2x)dx + (xz - 2y)dy + xyz dz$ ;

4)  $yz dx + zx dy + xy dz$ .

**Ответ:** 1)  $U(x, y) = \frac{x^5}{5} + 2x^2y^3 - y^5 + C$ ; 2)  $U(x, y) = x^3y - xy^3 + C$ ;

3)  $U(x, y, z) = xyz - x^2 - y^2 + C$ ; 4)  $U(x, y, z) = xyz + C$ .

**89.** Показать, что векторное поле  $\vec{F}$  является потенциальным и найти его потенциал.

1)  $\vec{F} = 6xy\vec{i} + (3x^2 - 2y)\vec{j}$ ;

2)  $\vec{F} = \frac{dx}{x+y} + \frac{dy}{x+y}$ ;

3)  $\vec{F} = (2xy + z)\vec{i} + (x^2 - 2y)\vec{j} + x\vec{k}$ ;

4)  $\vec{F} = yz \cdot \cos(xy)\vec{i} + xz \cdot \cos(xy)\vec{j} + \sin(xy)\vec{k}$ .

**Ответ:** 1)  $U(x, y) = 3x^2y - y^2 + C$ ; 2)  $U(x, y) = \ln(x + y) + C$ ;

3)  $U(x, y, z) = x^2y + xz - y^2 + C$ ; 4)  $U(x, y, z) = z \sin(xy) + C$ .

**90.** Показать, что векторное поле  $\vec{F}$  является потенциальным, найти потенциал и вычислить работу вдоль пути, соединяющего точки  $M_1$  и  $M_2$ .

1)  $\vec{F} = 2xy\vec{i} + (x^2 + 2y)\vec{j}$ ,  $M_1(-1, 2)$ ,  $M_2(2, 3)$ ;

2)  $\vec{F} = 2xyz\vec{i} + x^2z\vec{j} + x^2y\vec{k}$ ,  $M_1(1, 0, 5)$ ,  $M_2(3, 1, 1)$ ;

3)  $\vec{F} = (yz + 1)\vec{i} + xz\vec{j} + xy\vec{k}$ ,  $M_1(1, 2, 2)$ ,  $M_2(2, -1, -3)$ .

**Ответ:** 1)  $U(x, y) = x^2y + y^2 + C$ ,  $A = 15$ ;

2)  $U(x, y, z) = x^2yz + C$ ,  $A = 9$ ;

3)  $U(x, y, z) = xyz + x + C$ ,  $A = 3$ .

**91.** Доказать, что циркуляция вектора  $\vec{F}$  по любому замкнутому контуру равна нулю, если:

$$1) \bar{F} = (3x^2y + y^3)\bar{i} + (x^3 + 3xy^2)\bar{j} + 2z\bar{k};$$

$$2) \bar{F} = yz^2\bar{i} + xz^2\bar{j} + 2xyz\bar{k}.$$

## 11. Оператор Гамильтона. Дифференциальные операции второго порядка

Все операции векторного анализа можно выразить при помощи оператора Гамильтона – символического вектора  $\nabla$  (набла), определяемого равенством

$$\nabla = \frac{\partial}{\partial x}\bar{i} + \frac{\partial}{\partial y}\bar{j} + \frac{\partial}{\partial z}\bar{k}.$$

Применяя известные операции умножения вектора на скаляр, скалярного и векторного произведения двух векторов, находим

$$\text{grad}U = \frac{\partial U}{\partial x}\bar{i} + \frac{\partial U}{\partial y}\bar{j} + \frac{\partial U}{\partial z}\bar{k} = \nabla U,$$

$$\text{div}\bar{F} = \frac{\partial P}{\partial x} + \frac{\partial Q}{\partial y} + \frac{\partial R}{\partial z} = (\nabla \bar{F}),$$

$$\text{rot}\bar{F} = \begin{vmatrix} \bar{i} & \bar{j} & \bar{k} \\ \frac{\partial}{\partial x} & \frac{\partial}{\partial y} & \frac{\partial}{\partial z} \\ P & Q & R \end{vmatrix} = [\nabla \bar{F}].$$

Скалярный квадрат оператора Гамильтона  $\nabla^2 = \Delta = \frac{\partial^2}{\partial x^2} + \frac{\partial^2}{\partial y^2} + \frac{\partial^2}{\partial z^2}$

называется оператором Лапласа.

Перечислим пять дифференциальных операций второго порядка со скалярным и векторным полями:

$$1) \text{div grad}U = (\nabla \nabla)U = \Delta U \text{ (лапласиан функции);}$$

$$2) \text{rot grad}U = [\nabla \nabla]U = 0;$$

$$3) \text{grad div}\bar{F} = \nabla(\nabla \bar{F});$$

$$4) \text{div rot}\bar{F} = (\nabla[\nabla \bar{F}]) = 0;$$

$$5) \text{rot rot}\bar{F} = [\nabla[\nabla \bar{F}]].$$



Векторное поле  $\vec{F}$  называется лапласовым или гармоническим, если оно одновременно и потенциальное ( $\vec{F} = \text{grad}U$ ), и соленоидальное ( $\text{div}\vec{F} = 0$ ). В этом случае  $\text{div}\text{grad}U = \Delta U = 0$ , следовательно, потенциал  $U = U(x, y, z)$  является гармонической функцией, то есть удовлетворяет уравнению Лапласа

$$\Delta U = \frac{\partial^2 U}{\partial x^2} + \frac{\partial^2 U}{\partial y^2} + \frac{\partial^2 U}{\partial z^2} = 0.$$

При применении оператора Гамильтона к произведениям не следует забывать, что по существу он представляет собой оператор дифференцирования и, следовательно, подчиняется правилу дифференцирования произведения. Так, например, для произведения двух скалярных функций  $U$  и  $V$  получаем

$$\nabla(UV) = U\nabla V + V\nabla U \quad \text{или} \quad \text{grad}(UV) = U \text{grad}V + V \text{grad}U.$$

**92.** С помощью оператора Гамильтона доказать справедливость равенств.

- 1)  $\text{div}(U\vec{F}) = U \text{div}\vec{F} + \vec{F} \text{grad}U$ ;
- 2)  $\text{rot}(U\vec{F}) = U \text{rot}\vec{F} + [\text{grad}U \vec{F}]$ .

**93.** Проверить, являются ли гармоническими следующие функции:

- 1)  $U = x^2 + 2xy - y^2$ ;
- 2)  $U = x^2y + y^2z + z^2x$ ;
- 3)  $U = x^2 - y^2$ ;
- 4)  $U = \ln\frac{1}{r}, \quad r = \sqrt{x^2 + y^2}, \quad r \neq 0$ .

**Ответ:** 1) является; 2) не является; 3) является; 4) является.

## Варианты для подготовки к контрольной работе

### Вариант 1

1. Найти производную функции  $U = xy^2 + xyz^2 + yz$  в точке  $A(-1, 1, 2)$  в направлении вектора  $\vec{\ell} = -2\vec{i} + \vec{j} + 2\vec{k}$ . Установить характер изменения поля в данном направлении.
2. Показать, что векторное поле  $\vec{F} = yz\vec{i} + xz\vec{j} + xy\vec{k}$  потенциальное и найти его потенциал.
3. Найти массу дуги параболы  $y = \frac{x^2}{2}$ , лежащей между точками  $A\left(1, \frac{1}{2}\right)$  и  $B(2, 2)$ , если плотность  $\gamma(x, y) = \frac{y}{x}$ .
4. Найти поток векторного поля  $\vec{F} = x^3\vec{i} + y^3\vec{j} + z^3\vec{k}$  через замкнутую поверхность  $\sigma$ , ограниченную цилиндром  $x^2 + y^2 = 4$  и плоскостями  $z = 0$  и  $z = 2$ , в сторону внешней нормали.
5. Вычислить поток векторного поля  $\vec{F} = (x - z)\vec{i} + (z^2 - y^2)\vec{j} + (x + z)\vec{k}$  через боковую поверхность цилиндра  $x^2 + z^2 = 4$ , отсеченную плоскостями  $y = 0$  и  $y = 5$  и расположенную в первом октанте, в сторону внешней нормали.
6. Вычислить циркуляцию векторного поля  $\vec{F} = xy\vec{i} + \vec{j} + z\vec{k}$  по контуру  $L$  пересечения плоскости  $x - y - z + 1 = 0$  с координатными плоскостями.
7. Найти  $\text{grad}U$ ,  $\text{div}(\text{grad}U)$ ,  $\text{rot}(\text{grad}U)$ , если  $U = 5x^2 + 4y^2 + 3z^2$ .

**Ответ:** 1)  $\left. \frac{\partial U}{\partial \ell} \right|_A = -\frac{20}{3}$ , скалярное поле в данном направлении убывает;

- 2)  $U(x, y, z) = xyz + C$ ;      3)  $m = \frac{1}{6}(5\sqrt{5} - 2\sqrt{2})$ ;  
 4)  $\Pi = 80\pi$ ;      5)  $\Pi = 10\pi$ ;      6)  $C = \frac{1}{6}$ ;  
 7)  $\text{grad}U = 10x\bar{i} + 8y\bar{j} + 6z\bar{k}$ ,  $\text{div}(\text{grad}U) = 24$ ,  $\text{rot}(\text{grad}U) = 0$ .

## Вариант 2

1. Найти направление наибольшего возрастания функции  $U = x^3y + x^2y^2z^3$  в точке  $A(1,1,0)$ .
2. Вычислить статический момент относительно координатной плоскости  $xOy$  одного витка однородной винтовой линии  $x = 3\cos t$ ,  $y = 3\sin t$ ,  $z = 4t$ ,  $0 \leq t \leq 2\pi$ .
3. Показать, что  $\int_A^B (\vec{F} d\vec{r})$  не зависит от пути интегрирования и вычислить его, если  $\vec{F} = (2xy + 1)\bar{i} + (x^2 + 1)\bar{j}$ ,  $A(0,1)$ ,  $B(2,3)$ .
4. Найти поток векторного поля  $\vec{F} = x^2\bar{i} + x\bar{j} + 2xy\bar{k}$  через внешнюю часть боковой поверхности параболоида  $z = x^2 + y^2$ , лежащую в первом октанте и ограниченную плоскостью  $z = 1$ .
5. Найти поток векторного поля  $\vec{F} = x^2\bar{i} + y^2\bar{j} + z^2\bar{k}$  через внешнюю сторону замкнутой поверхности  $\sigma$ , ограниченной плоскостями  $x = 0$ ,  $y = 0$ ,  $z = 0$ ,  $x = 2$ ,  $y = 3$ ,  $z = 1$ .
6. Найти циркуляцию векторного поля  $\vec{F} = xy\bar{j}$  вдоль окружности  $x^2 + y^2 = 1$ ,  $z = 1$ .
7. Найти  $\text{rot}\vec{F}$  и  $\text{div}(\text{rot}\vec{F})$ , если  $\vec{F} = y^2z\bar{i} + xz^2\bar{j} + x^2y\bar{k}$ .

**Ответ:** 1)  $\bar{1}_{\text{grad}U(A)} = \frac{3}{\sqrt{10}}\bar{i} + \frac{1}{\sqrt{10}}\bar{j}$ ;

2)  $M_{xy} = 40\pi^2$ ;      3)  $\int_A^B (\vec{F} d\vec{r}) = 16$ ;

4)  $\Pi = \frac{4}{15}$ ;                      5)  $\Pi = 36$ ;                      6)  $C = 0$ ;

7)  $\operatorname{rot} \bar{F} = (x^2 - 2xz)\bar{i} + (y^2 - 2xy)\bar{j} + (z^2 - 2yz)\bar{k}$ ,     $\operatorname{div}(\operatorname{rot} \bar{F}) = 0$ .

### Список литературы

1. Берман, Г.Н. Сборник задач по курсу математического анализа: учеб. пособие / Г.Н. Берман. - СПб.: Профессия, 2001 – 2005. – 440 с.
2. Гольдфайн, И.А. Векторный анализ и теория поля / И.А. Гольдфайн. - М.: Наука, 1987. – 128 с.
3. Элементы векторного анализа в задачах и упражнениях / сост. Б.А. Горлач, Л.Г. Зубрина, И.П. Родионова. - Куйбышев: Куйбышев. авиац. ин-т, 1988. – 40 с.
4. Сборник задач по математике для втузов. Специальные разделы математического анализа / под ред. А.В. Ефимова, Б.П. Демидовича. - М.: Наука, 2001. – 368 с.
5. Сборник задач и упражнений по специальным главам высшей математики / под ред. Г.И. Кручковича. - М.: Высшая школа, 2000. – 576 с.
6. Пискунов, Н.С. Дифференциальное и интегральное исчисления для втузов: учеб. пособие. В 2 т. /Н.С. Пискунов - М.: Интеграл – Пресс, 2001 – 2004.–584 с.

Учебное издание

### ЭЛЕМЕНТЫ ВЕКТОРНОГО АНАЛИЗА В ЗАДАЧАХ И УПРАЖНЕНИЯХ

*Методические указания*

Составители: **Зубрина Лилия Григорьевна**  
**Поникарова Наталья Юрьевна**

Редактор Т.К. Кретинина  
Компьютерная доверстка А.В. Ярославцева

Подписано в печать 30.05.2008 г. Формат 60x84 1/16.  
Бумага офсетная. Печать офсетная. Усл. печ. л. 3,25.  
Тираж 100 экз. Заказ                      Арт. С – 101 /2008

Самарский государственный аэрокосмический  
университет. 443086, Самара, Московское шоссе, 34

Изд-во Самарского государственного аэрокосмического  
университета. 443086, Самара, Московское шоссе, 34.